

"LOS PLATOS DE GERASA (y II): TIPOLOGIA Y DATOS CRONOLOGICOS"

ALEXANDRA USCATESCU BARRÓN

Resumen

Como continuación de un artículo anterior publicado en esta misma revista presentamos un análisis morfológico y tipológico, así como nuevos datos cronológicos, de esta serie de platos tardíos producidos en la antigua ciudad romano-bizantina de Gerasa (*Yarash*, Jordania) durante los siglos VI e inicios del VII d.C.

Summary

As a continuation of a previous paper published within this review we present a morphological and a typological analysis, as well as new chronological data on these series of late bowls produced at the ancient roman-byzantine city of Gerasa (*Jarash*, Jordan) during the 6th and early 7th centuries A.D.

I. CARACTERISTICAS DE LA PRODUCCION DE PLATOS DE GERASA

Aunque esta producción se centre en un sólo modelo formal: el plato o cuenco, su desarrollo local produjo una gran diversidad de variantes. El modelo principal ó básico es un plato abierto de paredes rectas o ligeramente curvadas y una base anular de altura media. Sin embargo, la mayor variedad de formas se localiza en los bordes, éstos pueden ser simples, engrosados, almendrados, triangulares, exvasados, poligonales, etc. Este repertorio morfológico de bordes no debe resultar extraño, no hay que olvidar que estos platos se desarrollan en *Gerasa* durante casi un siglo y medio —desde el siglo VI d.C. hasta el primer tercio del VII d.C., por lo menos—.

a) **Tipos de pastas empleados:** tras los análisis químicos de pastas realizados por las misiones australiana (Duerden y Watson, 1988) y española (Uscatescu, 1993) se puede decir que de los tres tipos de

pastas definidos en un artículo anterior (Uscatescu, 1992): α , β y Γ , el primero y el último son químicamente similares.

En general, la pasta es bastante consistente, aunque no excesivamente depurada. En fractura adquiere un aspecto algo granular. Su fractura varía de un tipo a otro; por ejemplo, las fracturas de los platos realizados con la pasta del tipo α ¹ son limpias, rectas y angulosas, mientras que en el tipo Γ éstas son algo menos netas y más redondeadas.

Los desgrasantes son finos, aunque a veces alcanzan un tamaño considerable, emergiendo, en ocasiones, a la superficie de los vasos. Fundamentalmente, el desgrasante más habitual al igual que en otras producciones de *Gerasa* es el calcáreo.

Los colores suelen ser anaranjados o rojizos muy claros, que varían entre Cailleux M-37, M-39, N-37, N-39, N-40, P-37, P-39 y P-40, excepto en la producción del tipo Γ , con pastas de colores más pálidos, anaranjados claros o rosados, Cailleux L-55 o M-67, por ejemplo.

b) **Tipo y técnica de fabricación:** invariablemente todos los platos de *Gerasa* se fabricaron a torno rápido. Watson (1989,227) observó una técnica de fabricación que explica el hecho de que sea tan difícil encontrar fragmentos con un perfil completo: todos los pies de los platos de *Gerasa* están fabricados por separado; se añaden más tarde al cuerpo de la vasija colocando el plato boca abajo, tras lo cual se recoloca el plato boca abajo, cuando aún el pie está demasiado blando y húmedo como para soportar el peso de la vasija (fig.1.), de ahí que los pies muestren algunas deformaciones y que la zona de unión del pie con el plato sea muy frágil, siendo muy habitual que al romperse los platos los pies se separen. Este hecho se ha observado también dentro del conjunto de platos de *Gerasa* del *Macellum*.

c) **Formas:** su desarrollo recibe distintos aportes; por un lado, el de las *terras sigillatas tardías*, y por otro, distintas influencias de las producciones comunes locales.

La forma básica, como se indicó en el inicio de este trabajo, es la de un plato abierto con pie anular, sin embargo existen otras muchas variantes que se alejan de este modelo básico. Las variantes más abundantes son las que se derivan del plato de pie anular, fundamentalmente están fabricadas con la pasta del tipo α , aunque también existen ejemplos manufacturados con el tipo Γ y en menor medida con el β . El tamaño de estos platos suele ser grande o mediano, los diámetros de sus bordes oscilan entre 460 mm y 106 mm, los de sus bases, siempre anulares (excepto el cuenco de la forma 36), varían entre 220 y 104 mm; sus alturas se sitúan entre 80 y 35 mm.

Existe una serie, no muy abundante, de pequeño tamaño que está fabricada casi exclusivamente con la pasta del tipo Γ . Son pequeños cuencos de bordes exvasados, paredes rectas o curvadas con pequeños anulares o bases planas. En esta serie es en la única que se ha observado la existencia de asas². Los bordes varían entre 114 y 88 mm de diámetro, las bases entre 66 y 23 mm de diámetro y las alturas entre 47 y 27 mm.

¹ Para las definiciones de cada tipo de pasta y decoración nos remitimos al artículo anteriormente publicado en esta misma revista: Uscatescu, 1992.

² Véase, por ejemplo, la forma 37 de la tipología.



Figura 1. Proceso de fabricación de los platos de Gerasa

d) **Acabados:** todos los platos de *Gerasa* están cubiertos por un engobe. En las series de los tipos α y β , éste es simplemente una versión más refinada de la misma arcilla empleada en la fabricación del vaso, de colores anaranjados o rojizos. Invariablemente este engobe se aplica por inmersión del vaso, cubriendo siempre el interior del mismo y el borde exterior. En numerosas ocasiones esta aplicación es más cuidadosa, cubriendo en ese caso la totalidad de la superficie exterior del plato.

Un segundo tipo de engobe es el aplicado en los platos y cuencos del tipo Γ , es de color blanco, realizado con tierras naturales, las mismas que se emplean en la pintura que decora alguno de estos platos de *Gerasa*. Suele ser espeso. Se han determinado dos técnicas en su aplicación: en primer lugar, por inmersión total —cuando el engobe cubre toda la superficie del plato, interior del pie incluido—, o parcial —cuando áquel sólo cubre el interior del plato y el exterior del borde—. En segundo lugar, a pincel, cubriendo sólo el interior del plato y en ocasiones el exterior del borde. En este caso se aplica el pincel con el engobe blanco sobre la superficie del plato cuando éste se encuentran aún sobre el torno en movimiento, ya que se aprecia cómo las pinceladas se aplican en círculos concéntricos.

Generalmente, tras el torneado todos los platos se alisan, produciendo superficies poco rugosas y homogéneas. En ocasiones este alisado es tan cuidado que se convierte en un bruñido, dando al engobe un aspecto más brillante.

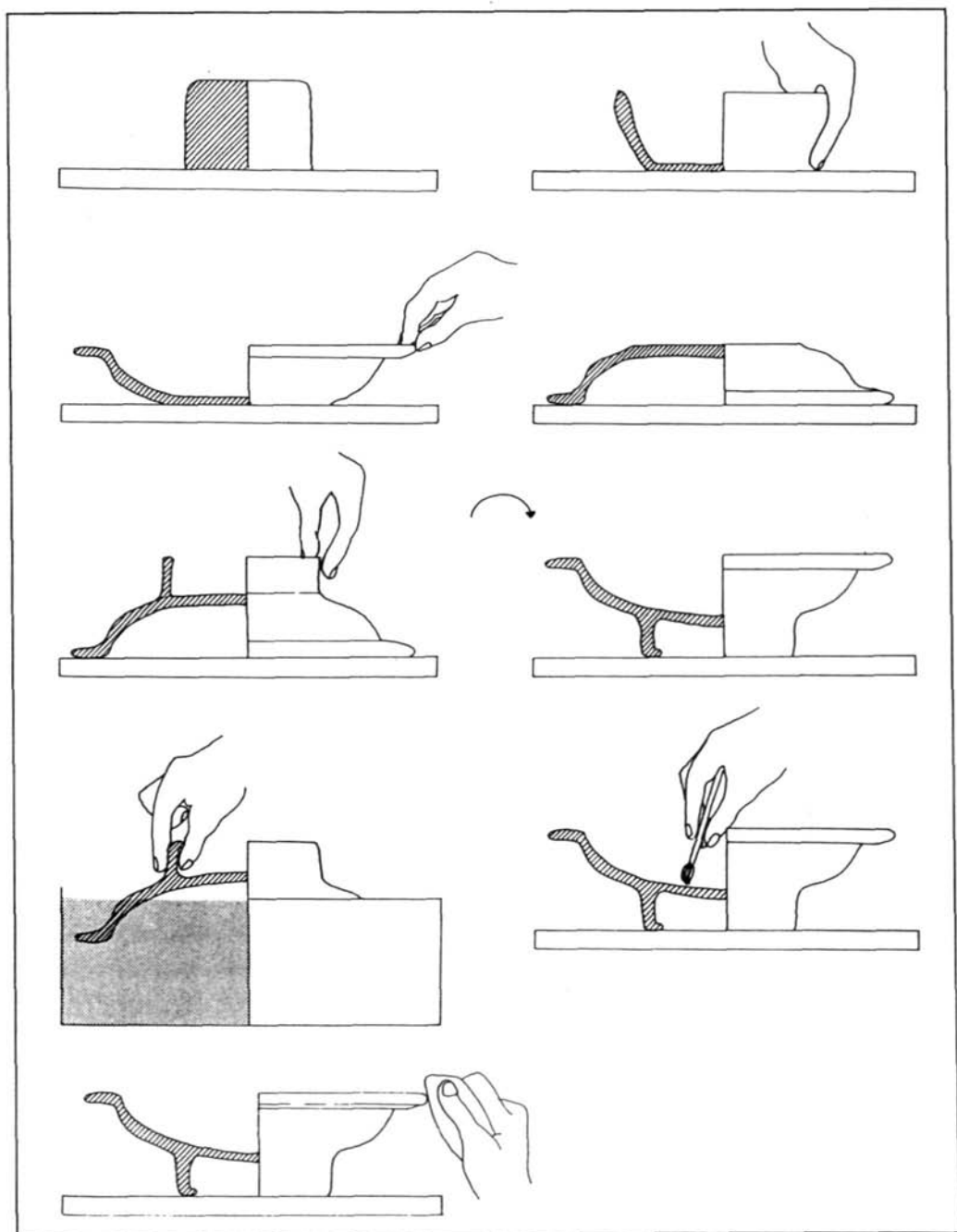
Por último, uno de los acabados más comunes es el espatulado, éste se advierte claramente en los bordes, donde se observan bandas paralelas que quedan como huella de este acabado. Se aplica en los platos del tipo α y en los del tipo Γ , en estos últimos su aplicación suele hacer perder espesor al engobe blanco.

e) **Cocciones:** todos los hornos que fabricaron platos de *Gerasa* eran oxidantes. La gran mayoría de fragmentos recogidos muestran que fueron sometidos a un fuego regular (gráfico 1). Sin embargo, las cocciones irregulares son una constante, ya que numerosos fragmentos muestran núcleos grises en fractura, sobre todo en las zonas más gruesas de los platos, como los bordes o en la zona de unión del cuerpo con el pie.



Gráfico 1. Cocciones de los platos de *Gerasa*

El fuego debió alcanzar altas temperaturas, como parece demostrar la consistencia de esta producción. La dureza de los platos de *Gerasa*, medida en la escala Moh es de 4 a 6 (Watson, 1989,226).

II. INDICIOS DE FABRICACION EN LA CIUDAD DE GERASA

Para Watson (1989,223) no existe casi ninguna duda en confirmar la inicial atribución de *Gerasa* como centro productor principal. Esta afirmación se basa en las investigaciones y excavaciones más recientes. A continuación se exponen alguna de las pruebas que llevan a afirmar que *Gerasa* debió ser el principal centro de producción de estos platos tan singulares:

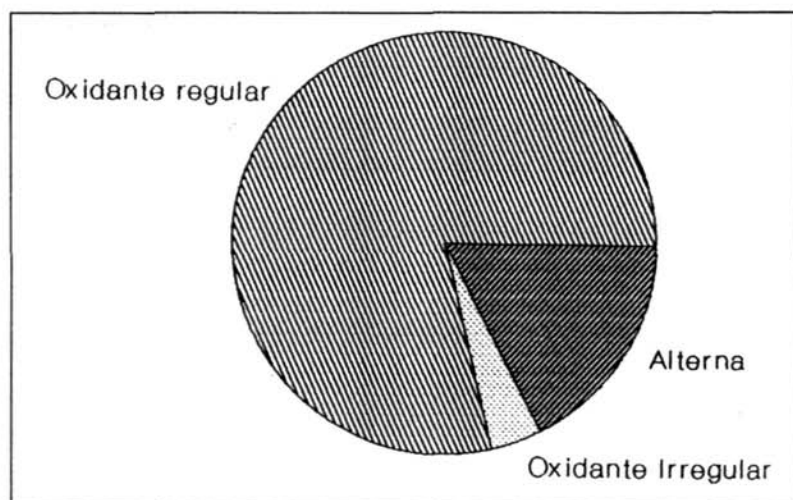
1. Cuantitativamente *Gerasa* es el yacimiento que mayor número de platos de *Gerasa* lleva registrado hasta la fecha. En segundo lugar, está *Pella*, pero en este caso se ha demostrado que muchas cerámicas comunes de *Gerasa* fueron exportadas a esa ciudad.

2. Los análisis químicos realizados por la misión australiana (Duerden y Watson, 1988) llevaron a determinar la existencia de por lo menos dos alfares (por estilos decorativos) que emplearon dos fuentes arcillosas, que, posiblemente, se localizaban en *Gerasa*. Desgraciadamente, aún está por determinar el origen y localización de estas fuentes arcillosas.

3. Las pastas del tipo α empleadas en la manufactura de los platos de *Gerasa* son, visualmente, muy similares a las del tipo δ , empleadas en la fabricación de la cerámica común gerasena.

4. Un hecho muy representativo es la existencia de fragmentos deformados (Gawlikowski, 1985,225. N.º 729), ennegrecidos y vitrificados en *Gerasa* que son claramente desechos de un horno de localización desconocida (Watson, 1989,234). En el sector del Templo de Zeus de *Gerasa* se descubrieron gran cantidad de fragmentos entre los que destacan piezas defectuosas por cocción e igualmente lotes visiblemente realizados por un mismo artista (Rasson, 1987b,259). Resultaría un hecho extraño que piezas defectuosas fueran objeto de una importación.

III. PROPUESTA TIPOLOGICA

Desde la definición de los platos de *Gerasa* dos han sido las tipologías realizadas hasta la fecha. En primer lugar, la confeccionada por Watson (1989) basada en los hallazgos de la misión australiana —y en menor medida la francesa—, en *Gerasy Pella*. En segundo lugar, la realizada por nosotros (Uscatescu, 1992 y 1993) basada en los hallazgos de las excavaciones españolas en el *Macellum* de *Genasa* desde 1984 a 1990. Ambas clasificaciones tipológicas asiladas resultaban incompletas decorativa y morfológicamente, de ahí que en este trabajo nos decidamos por incluir las formas definidas por Watson dentro de nuestra tipología inicial (Uscatescu, 1993)³, intentando completar el panorama actual de los platos de *Gerasa* (tabla 1).

³ Nos basamos fundamentalmente en la obra de Watson (1989) que resulta un trabajo, en cierto modo preliminar, previo a su tesis doctoral sobre la producción de platos de *Genasa*. Este hecho hace que muchas de las formas y variantes, ausentes del lote del *Macellum*, carezcan de datos suficientes para su descripción, tales como color de la pasta, medidas, decoraciones, etc. ya que Watson (1989) sólo da una descripción bastante resumida de estas formas. En algunas ocasiones hemos podido subsanar esta falta de información consultando otras publicaciones que incluían platos de *Genasa*, fundamentalmente las editadas en "*Jerash Archaeological Project I, 1981-1983*". Department of Antiquities of Jordan. Ammán, 1986 y en "*Jerash Archaeological Project II, 1984-1986*". *Syria*, LXVI. París, 1989.

TABLA 1. Tabla comparativa de las tipologías de los platos de *Gerasa*

| PROTOTIPO | FORMA | Watson | PROTOTIPO | FORMA | Watson | PROTOTIPO | FORMA | Watson | |
|--------------------|-------|--------|-------------------|-------|--------|--------------------|-----------------|--------|-----|
| t.s.a. Hayes 104 C | 1A | 1b | | 16A | | | 28A | 13b | |
| | 1B | 2a | | 16B | | | 28B | | |
| | 1C | 1a | t.s.c.t. Hayes 9B | 17 | 8c/6a | t.s.a. Hayes 107 | 28C | | |
| | 1D | | t.s.f.t. Hayes 3 | 18 | | | 28D | | |
| | 1E | 3a | | 19A | 19a | | 28E | 12d | |
| t.s.a. Hayes 101 | 2A | 24a | | 19B | 20a | t.s.a. Hayes 93A | 29A | 12c | |
| | 3B | 11a | | 19C | 20b | | 29B | | |
| t.s.a. Hayes 104A | 4A | 7c | 19D | 20c | 29C | | | | |
| | 5A | | | 20 | 29D | | | | |
| t.s.a. Hayes 104A | 6A | 3b | t.s.a. Hayes 86 | 21 | 21a | | 29E | 13c | |
| | 6B | 3c | | 22 | | | 29F | 16a | |
| | 7A | | | 23A | | | 29G | 15b | |
| | 7B | 6b | | 23B | 4a | | 29H | 13a | |
| t.s.a. Hayes 105 | 8 | | | 24A | | | 29I | 15a | |
| t.s.a. Hayes 104B | 9 | | | 24B | 7g | t.s.a. Hayes 95 | 30 | | |
| t.s.a. Hayes 103A | 10A | 6a/7a | | 24C | 5b | t.s.a. At. XLIV, 6 | 31 | | |
| | 10B | 7c | t.s.a. Hayes 100 | 24D | 5c | t.s.f.t. Hayes 1 | 32A | | |
| t.s.a. Hayes 105 | 11A | 7d | | 25a | | | 32B | 22b | |
| | 11B | 7b | t.s.a. Hayes 103B | 25B | 5a | | | 32C | 23a |
| | 12A | 7a/7f | t.s.a. Hayes 93 | | 26A | 12c | t.s.a. Hayes 97 | 33A | |
| | 13 | | | | 26B | 12a | | 34 | 6g |
| | 14A | 22a | | | 26C | 12b | | 35 | 10a |
| | 14B | 17a | | | 26D | 14a | | 36 | 25a |
| t.s.c.t. Hayes 9B | 15A | 8c | | | 26E | 14b | | 37 | 13d |
| t.s.c.t. Hayes 2 | 15B | 8a | t.s.a. Hayes 93A | 27A | | | | | |

Nuestro análisis taxonómico se basa, fundamentalmente, en el aspecto formal de cada pieza. Prescindiendo, en los primeros momentos de la investigación, de otros aspectos secundarios, como el tipo de pasta empleada o la decoración aplicada. Ello nos ha llevado a determinar que alguna de las formas eran compartidas por piezas fabricadas con el tipo α o con el tipo Γ , así como la convivencia en una misma forma de distintos estilos decorativos. Intuyéndose, en cierto modo, la contemporaneidad de los tipos α y Γ y de algún estilo pictórico.

Hemos llegado a contabilizar treinta y siete formas básicas, que sumadas a las variantes hacen un total de setenta y cuatro. Ciertamente, esta variedad se concreta en los bordes, y no en la forma general del plato, que salvo escasísimas excepciones suele ser abierto y de pie anular. Las excepciones se concretan en las formas 33, 36 y 37, con bases planas o redondeadas. Otro factor que ha influido en la determinación de formas ha sido el modelo de *terra sigillata tardia*⁴ en el que se inspiran los platos de *Gerasa*. Las formas se denominan con números arábigos.

Las variantes se definen por distintas variaciones con respecto al modelo principal, por ejemplo un mayor engrosamiento de un borde, distinta proyección del mismo, una mayor curvatura en las paredes, etc. Las variantes se denominan con letras del alfabeto latino en mayúscula.

FORMA 1A (Watson 1b)

Esta forma, al igual que el resto de las variantes de la forma 1 parece inspirarse en la forma Hayes 104C de *t.s.a.* "D". Es un plato abierto de borde simple, levemente engrosado; en el interior, el labio se marca con una incisión. Sus paredes rectas dan al plato una forma troncocónica. La base está formada por un pie anular de altura media —algunas piezas muestran una incisión exterior en la juntura del pie y el cuerpo (fig. 2)—. La pasta, muy depurada, es del tipo α . A veces se observan núcleos grises en fractura. El engobe es espeso y de color anaranjado. Las piezas se finalizan espatulando el borde. Los diámetros de los bordes oscilan entre 180 y 340 mm. La forma 1A se ha atestiguado con dos tipos de decoración: estampillada con círculos concéntricos incisos y pintada⁵.

Dentro del corpus del *Macellum* de *Gerasa* sólo dos piezas se incluyen dentro de esta forma, desgraciadamente, ambas proceden de niveles alterados y por lo tanto sin contexto arqueológico. Watson (1989. Fig. 1) publica una forma similar.

FORMA 1B (Watson 2a)

Plato abierto similar a la anterior variante A, pero más profundo (fig.2). La pasta y el engobe son de características idénticas a la forma 1A. Los diámetros de los bordes oscilan entre 206 y 460 mm. En esta forma sólo se conoce un tipo de decoración pintada —perteneciente al estilo I—, de motivos geométricos simples (banda ondulada en blanco).

En el *Macellum* de *Gerasa* se han recogido siete piezas, alguna de ellas fechada en un depósito de finales del siglo VI d.C. de la taberna 15. En *Pella* existe un ejemplar, decorado en el estilo I de la fase IV de ese yacimiento, que se fecha desde finales del siglo VI d.C. a inicios del VII d.C. (McNicol, Edwards, Hosking, Macumber, Walmsley y Watson, 1986, 181. Fig.4, 7).

⁴ Desde aquí se denominan por su abreviatura *t.s.* (*terra sigillata*), *t.s.a.* (*terra sigillata africana*), *t.s.f.t.* (*terra sigillata focense tardia*) y *t.s.c.t.* (*terra sigillata chipriota tardia*).

⁵ *Id.* nota 1.



Figura 2. Formas 1A, 1B, 1C, 1D, 1E, 2 y 3

FORMA 1C (Watson 1a)

Plato abierto de borde engrosado —con sección algo más gruesa que las anteriores variantes A y B—, cuerpo troncocónico (fig. 2). La pasta y el engobe son idénticos a los de las variantes anteriores. Los diámetros de los bordes oscilan entre 250 y 470 mm.

En esta forma sólo se conoce un tipo de decoración pintada —perteneciente al estilo I—; los motivos son geométricos simples (banda horizontal) y compuestos (series de semicírculos), motivos figurados como leones (Watson, 1989. Fig. 13), peces (Ball, Bowsher, Kehrberg, Walmsley y Watson, 1986. Fig. 5, 2), un pavo (Parker, 1987. Fig. 121, 225) y un sólo ejemplo del estilo II: una cesta de panes pintada (Watson, 1989. Fig. 8, 4).

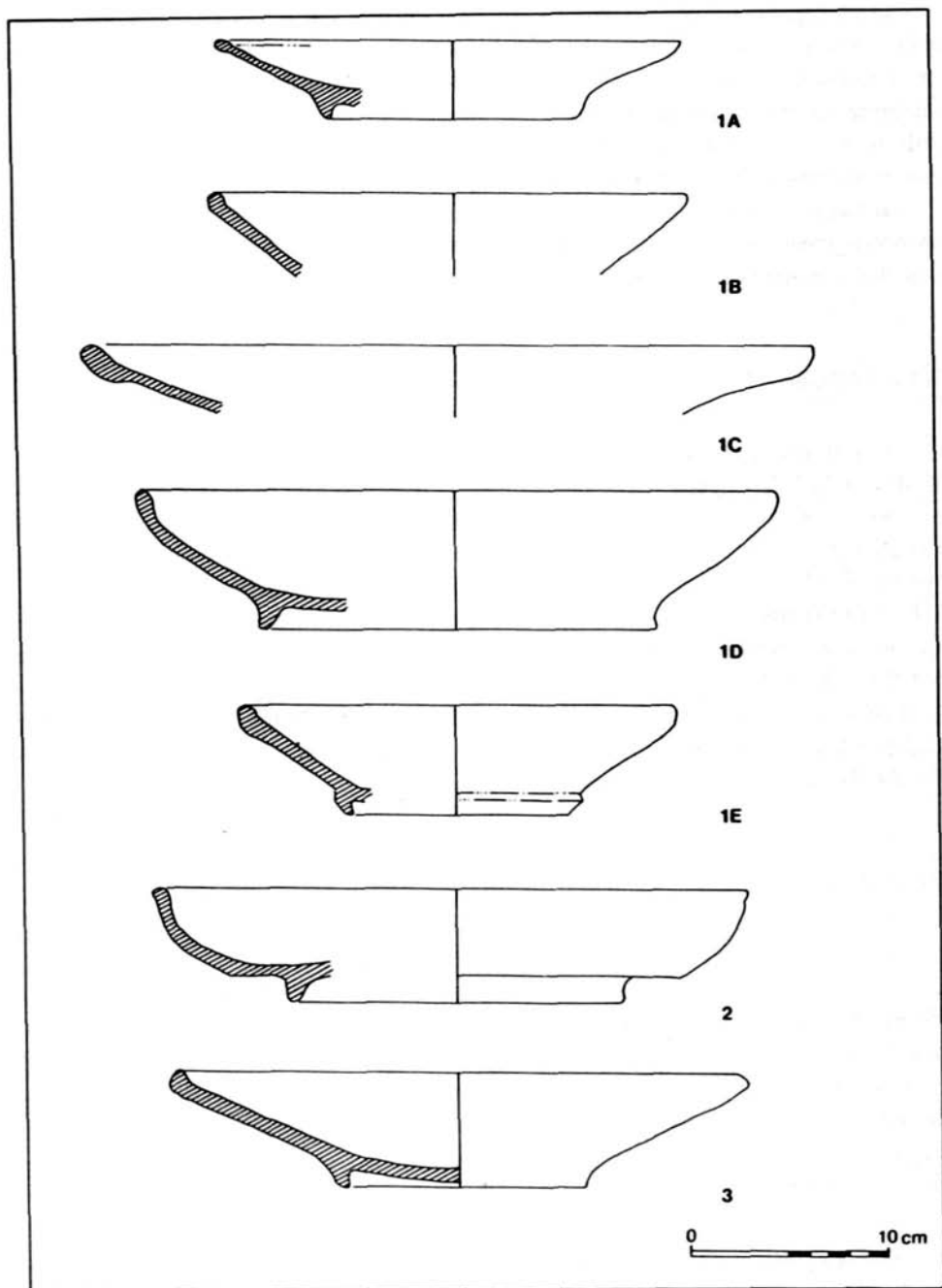
Esta forma es una de las más abundantes en las excavaciones españolas en *Gerasa*: catorce fragmentos que se fechan desde el segundo cuarto del siglo VI d.C. a inicios del VII d.C. También en *Gerasa*, en las excavaciones realizadas por el equipo australiano en el *Tetrapylón* norte, se fechan en la fase 7 de finales del siglo VI d.C. (Ball, Bowsher, Kehrberg, Walmsley y Watson, 1986. Fig. 5, 2). Fuera de este yacimiento tenemos una de las piezas más antiguas, se trata del plato de la habitación norte de los barracones bizantinos de la fortaleza de *Layyūn*, fechado a inicios del siglo VI d.C. (Parker, 1987, 544. Fig. 121, 225).

FORMA 1D

No existe en la tipología de Watson, se trata de un plato abierto de borde simple ligeramente engrosado. Las paredes, a diferencia de las otras variantes, son más curvadas. El pie anular es grueso y está levemente proyectado hacia el interior (fig. 2). La pasta es del tipo Γ y el engobe, realizado por inmersión, es de color blanco y cubre todo el plato. Sólo se conoce una pieza procedente del *Macellum*, carece de decoración y de contexto arqueológico. Sus medidas son: diám del borde = 296 mm; diám. de la base = 184 mm.; y altura = 62 mm.

FORMA 1E (Watson 3a)

La forma del borde este plato recuerda a la variante D, pero sus paredes, a diferencia de aquella y al igual que las del resto de la forma 1, dan al cuerpo del plato una forma troncocónica. Su pie anular se proyecta hacia el interior (fig. 2). Además muestra una incisión en el exterior, en la juntura del pie y el cuerpo. La pasta y el engobe son del tipo α .

La decoración pintada pertenece al estilo I, en rojo y blanco —motivo de pámpanos estilizados—. La única pieza conocida se halló en el *Macellum* y procede de un nivel superficial. Sus medidas son: diám. del borde = 210 mm; diám. de la base = 116 mm; y altura = 54 mm.

FORMA 2 (Watson 24a)

Plato abierto de borde ligeramente engrosado y aplanado, las paredes son hemisféricas y el pie anular es de altura media (fig. 2). Su forma, en general, recuerda a la de la *t.s.a.* Hayes 101. La pasta es del tipo Γ y el engobe es de color blanco aplicado por inmersión en el interior y en el exterior del borde. La

decoración pintada es del estilo IV figurado, en el interior del plato se disponen líneas onduladas y un herviboro corriendo.

Las dos únicas piezas adscritas a esta forma se hallaron en el *Macellum* en un depósito de cerámicas alterado. Los diámetros de los bordes oscilan entre 276 y 282 mm, los de las bases entre 150 y 162 mm y las alturas entre 51 y 56 mm.

FORMA 3 (*Watson 11a*)

Plato muy abierto de borde ligeramente apuntado hacia arriba, cuerpo troncocónico, fondo cóncavo y pie anular bajo (fig.2), cuya forma, en general, es similar a la de una variante de la forma 105 de Hayes de *t.s.a.* "D" (vv.aa., 1981. Tav.XLIV,1). La pasta es del tipo α —a veces se observan núcleos grises en fractura—, y el engobe es del mismo color que la pasta, anaranjado. En ocasiones se observan huellas de espatulado en el borde. Los diámetros de los bordes oscilan entre 214 y 310 mm.

En la forma 3 se han localizado dos tipos de decoración. En primer lugar, una decoración incisa de círculos concéntricos con estampilla de palmeta rodeada de perlitas, en posición central (*Watson*, 1989. Fig.3, 2). Y en segundo lugar, la típica decoración pintada en rojo y blanco del estilo I de motivos geométricos como simples líneas onduladas, círculo central blanco con octógono radiado sobre éste y pámpanos estilizados.

En el *Macellum* existen tres ejemplares, pero tan sólo uno se fecha a inicios del siglo VII d.C. El equipo polaco halló otros tres ejemplares, uno procedente de la habitación 49 de la casa del diácono de *Gerasa* (*Gawlikowski y Musa*, 1986, 147. Fig.6,1 y 7) fechado también a inicios del siglo VII d.C. y otros dos ejemplares de la habitación 50 de esa misma casa (*Gawlikowski y Musa*, 1986, 149).

FORMA 4A (*Watson 7e*)

Plato abierto y profundo con borde apuntado hacia arriba. Muestra una ligera carena en la unión del borde con el cuerpo; en el interior, en cambio, se observa una pequeña inflexión (fig.3). Este plato parece inspirarse en la forma 104A de *t.s.a.* "D" de Hayes. La pasta es del tipo α —a veces se observan núcleos grises en fractura—, y el engobe es del mismo color que la pasta, anaranjado o rojizo. Los diámetros de los bordes oscilan entre 278 y 440 mm.

La decoración se limita a motivos vegetales de pámpanos estilizados y espigas pintados en el estilo I. De los tres ejemplares del *Macellum*, sólo uno se fecha con seguridad en un depósito del último tercio del siglo VI d.C.

FORMA 5

Plato abierto poco profundo, con el borde apuntado hacia arriba y ligeramente proyectado hacia el interior (fig. 3). La pasta y el engobe, de color rojizo son del tipo α . Sólo se conoce un fragmento, sin contexto, procedente de las excavaciones del *Macellum*, que además carece de decoración. El diámetro del borde es de 240 mm.



Figura 3. Formas 4A, 5, 6A, 6B, 7A, 7B, 8 y 9

FORMA 6A (Watson 3b)

Plato abierto con borde levemente triangular, caído hacia el exterior y paredes hemisféricas (fig.3). La pasta y el engobe, de color naranja, son del tipo α —a veces tienen núcleos grises en fractura—. Los diámetros oscilan entre 290 y 400 mm.

La única decoración conocida es pintada y pertenece al estilo I, con motivo vegetal de pámpanos estilizados.

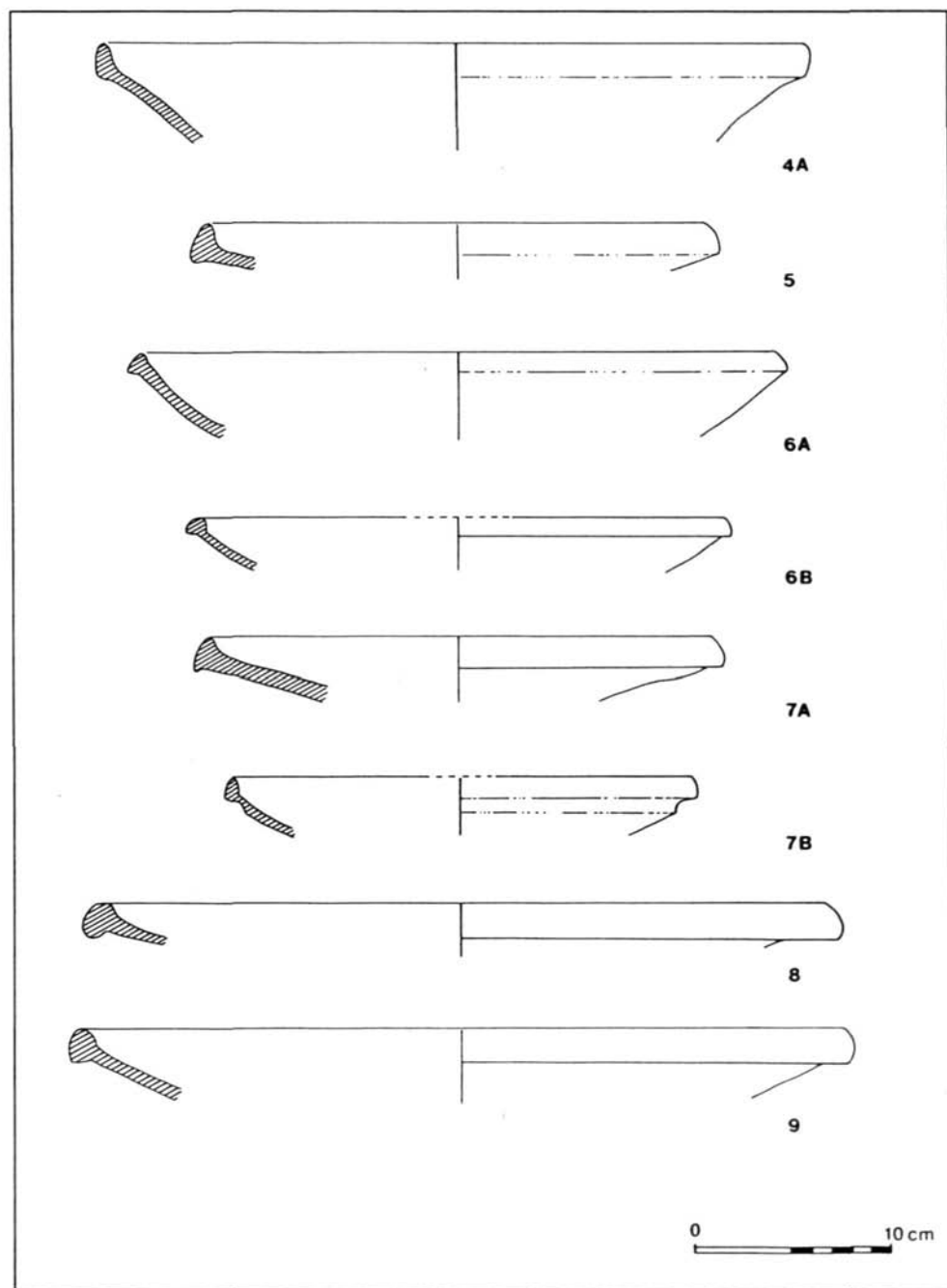
Seis fragmentos de esta forma se hallaron en las excavaciones del *Macellum*, alguno de estos fechado a finales del siglo VI d.C. Otro fragmento procede de las excavaciones de la habitación 51 de la casa del diácono de *Gerasa* (Gawlikowski y Musa, 1986,149. Fig.7, 5) fechado desde finales del siglo VI a inicios del VII d.C.

FORMA 6B (Watson 3c)

Plato similar a la anterior variante, pero con el borde más bajo y proyectado hacia el exterior e interior (fig.3) (Watson, 1989,254). Carecemos de más datos sobre esta forma, ya que está ausente del corpus del *Macellum*, y sólo la conocemos por las referencias publicadas por Watson (1989).

FORMA 7A

Plato de borde almendrado y paredes muy abiertas de forma troncocónica (fig.3). La pasta y el engobe de color anaranjado o rojizo son del tipo α . En ocasiones se observan huellas de espatulado en el borde. La decoración, por tratarse de fragmentos, no se conoce. Los diámetros de los bordes oscilan entre 280 y 380 mm.

En el *Macellum* se recogieron siete ejemplares, alguno se fecha en contextos del último tercio del siglo VI d.C. Esta forma está ausente de la clasificación de Watson (1989).

FORMA 7B (Watson 6b)

Plato de borde apuntado, proyectado hacia arriba y paredes hemisféricas con una inflexión en la unión con el borde que se marca en el exterior (fig.3) (Watson, 1989,254). Esta forma no se encuentra representada en el conjunto del *Macellum* y sólo se conoce por la publicación de Watson (1989).

FORMA 8

Plato abierto de borde engrosado —de sección circular—, proyectado hacia abajo (fig. 3). La pasta y el engobe de color anaranjado son del tipo α . En ocasiones se observan huellas de espatulado en el

borde. La decoración se limita a un trazo indeterminado pintado en rojo, posiblemente del estilo I. Los diámetros de los bordes oscilan entre 250 y 360 mm.

En el *Macellum* se recogieron tres ejemplares, uno se fecha en un nivel del último tercio del siglo VI d.C. Otro ejemplar procede de la casa del diácono de Gerasa, de la habitación 51 y se fecha desde finales del siglo VI a inicios del VII d.C. (Gawlikowski y Musa, 1986, 149. Fig. 7, 7).

Esta forma está ausente de la tipología de Watson (1989) y parece inspirarse en la forma 105 de Hayes de *t.s.a.* "D".

FORMA 9

Plato abierto de borde almendrado horizontal, paredes más o menos troncocónicas (fig.3). La pasta y el engobe de color anaranjado u ocre son del tipo α . En ocasiones se observan huellas de espatulado en el borde. La decoración es exclusivamente pintada y pertenece al estilo I —motivo vegetal de pámpanos estilizados—. Los diámetros de los bordes oscilan entre 224 y 416 mm.

Los ocho ejemplares conocidos se hallaron en el *Macellum* y sólo uno se encontró en un nivel del último tercio del siglo VI d.C. Esta forma está ausente de la clasificación de Watson (1989) y parece inspirarse en la forma 104B de Hayes de *t.s.a.* "D".

FORMA 10A (Watson 6a/7a)

Es una de las formas más abundantes, inspirada en la 103A de Hayes de *t.s.a.* "D". Es un plato de borde almendrado, apuntado en su parte inferior y ligeramente caído. Las paredes abiertas dan una forma troncocónica al cuerpo de este plato y su pie anular bajo está ligeramente proyectado hacia el interior (fig.4). La pasta y el engobe de tonos anaranjados —a veces tienen núcleos grises en fractura—, son del tipo α . En ocasiones se observan huellas de espatulado en el borde. La decoración es exclusivamente pintada perteneciente al estilo I: círculo pintado en blanco, aves y cruz griega. Los diámetros de los bordes oscilan entre 200 y 400 mm; los diámetros de los pies anulares entre 104 y 156 mm; y las alturas entre 36 y 56 mm.

En el *Macellum* se recogieron treinta ejemplares. Se puede decir que esta forma se fecha desde el segundo cuarto del siglo VI d.C. a inicios del VII d.C.

FORMA 10B (Watson 7c)

Plato de borde almendrado similar a la variante A, pero sin la proyección hacia abajo característica de esa variante (fig. 4). Las paredes y el exterior del borde son más curvados (Watson, 1989, 254). La única decoración conocida es pintada en el estilo I, con un leopardo (Rasson y Seigne, 1989. Fig. 8).

Conocemos un ejemplar procedente de las excavaciones del equipo italiano del Templo de Artemisa de *Gerasa* (Pierobon, 1986, 185. Fig. 10, 2) y otro de una cisterna del Templo de Zeus de *Gerasa*, del nivel 3 fechado de forma convencional desde el siglo VI a inicios del VII d.C. (Rasson y Seigne, 1989. Fig. 8).



Figura 4. Formas 10A, 10B, 11A, 11B, 12A y 13

FORMA 11A (Watson 7d)

Plato de borde de sección más o menos triangular, paredes rectas que dan al cuerpo una forma troncocónica y pie anular ligeramente proyectado hacia el interior (fig. 4). La pasta y el engobe de color anaranjado son del tipo α . La cocción a veces es irregular ya que se ven núcleos grises en fractura. Los diámetros del borde varían entre 252 y 390 mm, mientras que el diámetro de la única base conocida es de 126 mm y su altura de 80 mm.

Esta forma parece inspirarse en el modelo de la *t.s.a.* "D" de la forma 105 de Hayes.

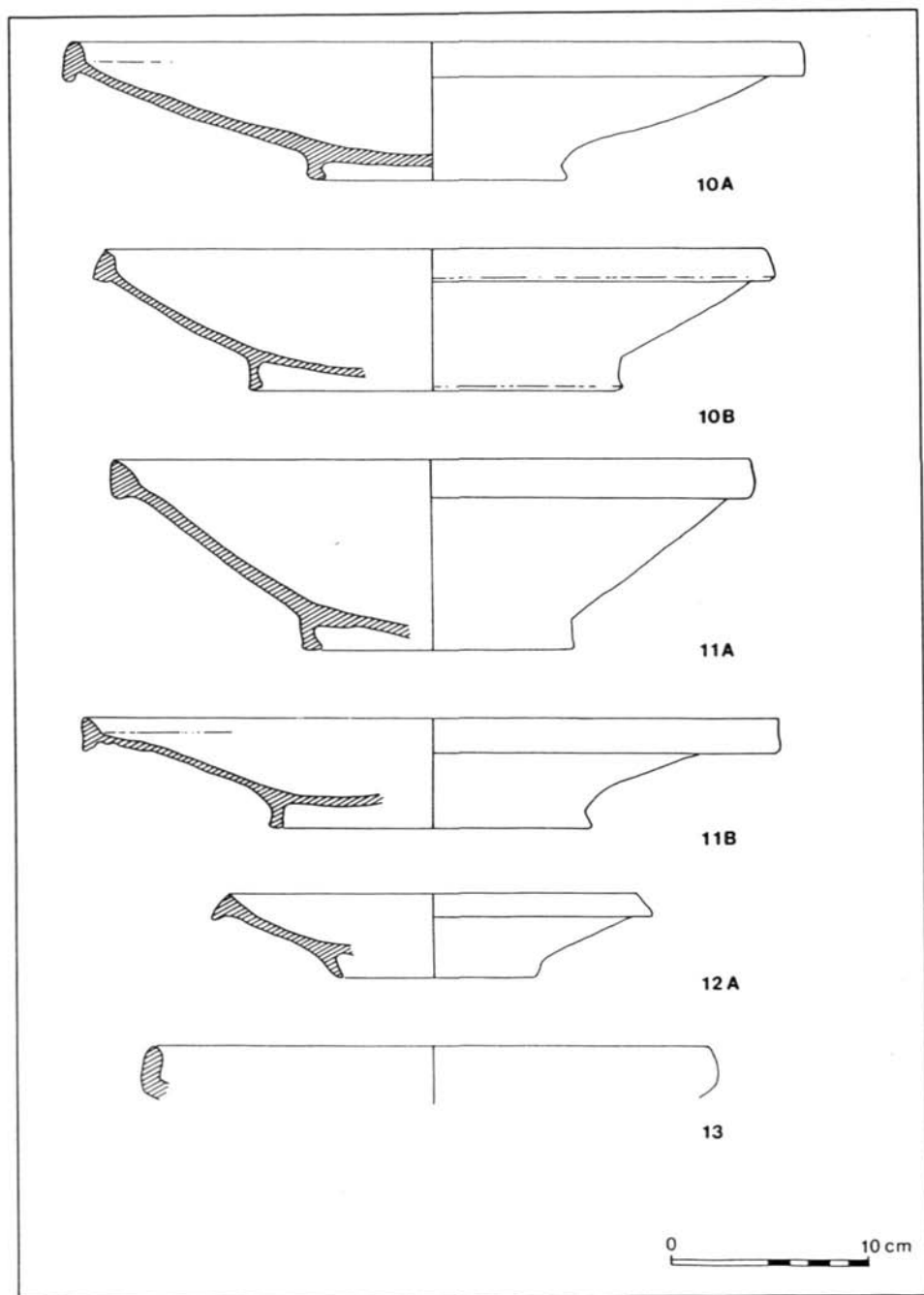
En cuanto a la decoración es de dos tipos. En primer lugar, una decoración incisa con círculos concéntricos alrededor de una estampilla central y una decoración pintada, limitada a una línea simple.

De las siete piezas conocidas, cinco proceden del *Macellum*, una de un contexto del segundo tercio del siglo VI d.C. Una de las excavaciones del *Tetrapylón* Norte de *Gerasa*, hallada en la fase 7, que se fecha a finales del siglo VI d.C. (Ball, Bowsher, Kehrberg, Walmsley y Watson, 1986. Fig. 5, 1). Y por último una pieza de *Betania*, con restos de pintura (Saller, 1957. Fig. 50, 2421).

FORMA 11B (Watson 7b)

Plato de borde de sección triangular proyectado hacia abajo con una inflexión interior en la unión de éste con la pared, paredes abiertas y pie anular (fig. 4). Esta forma, al igual que la anterior variante A, parece inspirarse en el modelo de la *t.s.a.* "D" de la forma 105 de Hayes. Sólo la conocemos por la referencia publicada por Watson (1989, 254).

FORMA 12A (Watson 7a/7f)

Plato abierto de borde de sección triangular inclinado hacia afuera, la pared recta y el pie anular, proyectado hacia el exterior (fig. 4). La pasta y el engobe, de color anaranjado ó pardusco, son del tipo α ; la cocción, en ocasiones, es irregular. Los diámetros del borde oscilan entre 194 y 400 mm. El diámetro de la única base conocida es de 108 mm y la altura de 40 mm.

Se ha determinado la existencia de dos tipos de decoraciones. En primer lugar, una decoración incisa de círculos concéntricos alrededor de una estampilla central. Y en segundo lugar, una decoración pintada en el estilo I con un motivo de peces rodeando una cesta de panes (Watson, 1989. Fig. 9, 1) y del estilo II, con un ave pintada sobre un círculo central blanco (Watson, 1989. Fig. 11, 1).

Esta es una de las formas más abundantes; veintiún fragmentos del *Macellum*, fechados desde el último tercio del siglo VI a inicios del VII d.C. Tres ejemplares publicados por Watson (1989. Fig. 8, 3, fig. 9, 1 y fig. 11, 1). Una pieza de *Bozā* del estrato 5, fechado desde el siglo VI a inicios del VII d.C. (Wilson y Sa'd, 1984, 52 y 105. N.º 229) y dos de *Pella* (Smith, 1973. Pl. 28, 1234 y pl. 42, 1302).

FORMA 13

Plato abierto de borde vertical y carena suave (fig. 4). La pasta y el engobe de tonalidades naranjas, son del tipo α ; en ocasiones se observan núcleos grises en fractura. No se conoce el tipo de decoración por tratarse de fragmentos. Los diámetros del borde oscilan entre 200 y 340 mm.

Los cuatro fragmentos conocidos proceden de las excavaciones del *Macellum* y se fechan desde el segundo cuarto del siglo VI d.C. hasta finales de ese mismo siglo.

FORMA 14A (Watson 22a)

Plato abierto similar a la forma 13, pero con la carena más marcada y su pared troncocónica (fig. 5). La pasta y engobe de colores anaranjados u ocre, son del tipo α ; en ocasiones se observan núcleos grises en fractura. No se conoce el tipo de decoración por tratarse de fragmentos. Los diámetros del borde oscilan entre 200 y 380 mm.

De las siete piezas del *Macellum* alguna se fecha en el período tardobizantino III (565-614 d.C.).

FORMA 14B (Watson 17a)

Plato de mediano tamaño similar a la variante A, pero el exterior del borde es convexo y tiene una inflexión en la unión del borde y la pared (fig. 5). Esta forma no existe en nuestra clasificación preliminar de los platos de *Gerasa* del *Macellum* y sí en la de Watson (1989, 256).

FORMA 15A (Watson 8c)

Plato abierto de borde almendrado apuntado y pared curva (fig.5). La pasta y el engobe de colores anaranjados, rojizos o parduscos, son del tipo α ; en ocasiones con núcleos grises en fractura. Las medidas de los bordes oscilan entre 196 y 360 mm de diámetro. Su forma, en general, recuerda a la 9B de Hayes de t.s.c.t. La decoración está pintada en el estilo I, y los motivos van desde trazos ondulados, roleos a motivos figurativos humanos.

En cuanto a la cronología de esta forma se puede decir que es una de las más antiguas, ya que una de las diez y seis piezas del *Macellum* se fecha en un contexto del primer tercio del siglo VI d.C.

FORMA 15B (Watson 8a)

Plato de de mediano tamaño, de borde convexo ligeramente caído y paredes rectas (fig. 5) (Watson, 1989, 255).

Conocemos un ejemplo de la habitación 51 de la casa del diácono de *Gerasa* (Gawlikowski y Musa, 1986, 149. Fig. 7, 6) que se fecha entre finales del siglo VI e inicios del VII d.C.

FORMA 16A

Esta forma no existe en la clasificación preliminar de Watson (1989). Se trata de un plato de borde almendrado ligeramente invasadado, paredes hemisféricas y pie anular de altura media proyectado hacia el

interior (fig. 5). La pasta de color anaranjado puede ser del tipo α o del Γ . El engobe puede ser anaranjado o blanco, éste último se aplica a pincel. En ocasiones el borde aparece espatulado. Los diámetros de los bordes varían entre 250 y 298 mm, los de los pies anulares entre 185 y 220 mm. y las alturas entre 48 y 68 mm.

Las decoraciones son siempre pintadas, bien, en el estilo I con pies humanos, o bien, en el estilo IV—escena cinemática con personaje rodeado de pájaros y un felino—.

Los cuatro ejemplares conocidos se hallaron en el *Macellum* de Gerasa y sólo uno se data a inicios del siglo VII d.C.

FORMA 16B

Tampoco existe en la clasificación de Watson (1989). Es un plato abierto, similar a la variante A, pero con una incisión en el exterior, bajo el borde, éste último es vertical. Su pie anular es más alto que el de la variante A (fig. 5). La pasta de color anaranjado es del tipo Γ . El engobe blanco se aplicó a pincel en el interior de la pieza y en el exterior del borde. La única pieza conocida procede del *Macellum* y sus medidas son: diámetro del borde 248 mm, diámetro de la base 176 mm y altura 59 mm.

La decoración pintada en rojo corresponde al estilo IV, y muestra un busto masculino entre palmas.

FORMA 17 (Watson 8c/6a)

Plato de borde almendrado abierto, similar a la forma 15A, pero sus paredes son más abiertas (fig. 5). La pasta y el engobe pueden ser del tipo α o del Γ , de color naranja o blanco aplicado por inmersión. El diámetro del borde es de 224 mm. Este plato recuerda a la forma Hayes 9B de t.s.c.t. La decoración es siempre pintada, en el estilo I (aves) o en el estilo IV (trazo indeterminado).

Las dos únicas piezas proceden de niveles alterados del *Macellum*, por lo tanto sin contexto datable.

FORMA 18

No existe en la tipología de Watson (1989). En general, parece inspirarse en la forma 3 de Hayes de t.s.f.t. Se trata de un plato hemisférico de borde carenado y pie anular de altura media, ligeramente proyectado hacia el interior (fig. 6). La pasta y el engobe son del tipo Γ ; el engobe es blanco y se aplicó a pincel en el interior del plato y en el exterior del borde. Las medidas de la única pieza conocida son: diámetro del borde 290 mm, diámetro de la base 176 mm y altura 57 mm.

La decoración está pintada en el estilo IV y el motivo es una cratera flanqueada por aves.

FORMA 19A (Watson 19a)

Al igual que la forma 18 se inspira en el prototipo Hayes 3 de t.s.f.t. Es un plato de borde carenado, más exvasado que la forma 18 (fig. 6). Existen dos versiones dentro de esta forma, una de tamaño grande

con pasta y engobe anaranjado del tipo α y otra de pequeño tamaño del tipo Γ con engobe blanco que cubre toda la pieza. El modelo de mayor tamaño tiene un borde de 280 mm de diámetro, mientras que el pequeño tiene un diámetro que oscila entre 88 y 112 mm.

La decoración siempre es pintada: en el estilo IV en la versión pequeña y el estilo I en la versión de mayor tamaño. No conocemos motivos completos, sólo trazos y vegetales estilizados.

Los tres platos conocidos proceden de las excavaciones del *Macellum* y sólo uno se fecha en un contexto de inicios del siglo VII d.C.

FORMA 19B (Watson 20a)

También se inspira en el prototipo Hayes 3 de *t.s.f.t.* Es un plato mediano de paredes finas, con la carena tan marcada que casi se convierte en una pestaña o listel (fig. 6) (Watson, 1989, 256). Esta forma no se ha localizado dentro del *Macellum*.

FORMA 19C (Watson 20b)

Similar a la variante A pero más fino, con el borde proyectado hacia el exterior y la carena marcada (fig. 6) (Watson, 1989, 256).

FORMA 19D (Watson 20c)

Plato pequeño de borde apuntado hacia arriba, carena marcada y paredes hemisféricas algo irregulares (fig. 6) (Watson, 1989, 256).

FORMA 20

Plato hemisférico de borde ligeramente carenado y paredes gruesas (fig. 6). La pasta y el engobe son del tipo α . La decoración es pintada, de estilo indeterminado, ya que se trata de una simple línea ondulada pintada en blanco. El borde de la única pieza conocida del *Macellum* mide 268 mm de diámetro. Desgraciadamente el fragmento carece de contexto fechable.

FORMA 21 (Watson 21a)

Esta forma recuerda a la *t.s.a.* Hayes 86. Es un plato abierto de borde de sección triangular, con dos incisiones en el exterior del borde y pared recta (fig. 6). La pasta con núcleo gris en fractura y el engobe son del tipo α . La decoración es pintada, de estilo indeterminado. El borde de la única pieza hallada en el *Macellum* mide 360 mm de diámetro.



Figura 5. Formas 14A, 14B, 15A, 15B, 16A, 16B y 17

FORMA 22

Esta forma no existe en la tipología de Watson (1989). Se trata de un plato muy abierto de borde grueso carenado (fig. 6). La pasta con núcleo gris en fractura y el engobe son del tipo α . La decoración pintada es del estilo I, pero el motivo es indeterminado. El borde de la única pieza del *Macellum* mide 440 mm de diámetro y carece de contexto fechable.

FORMA 23A

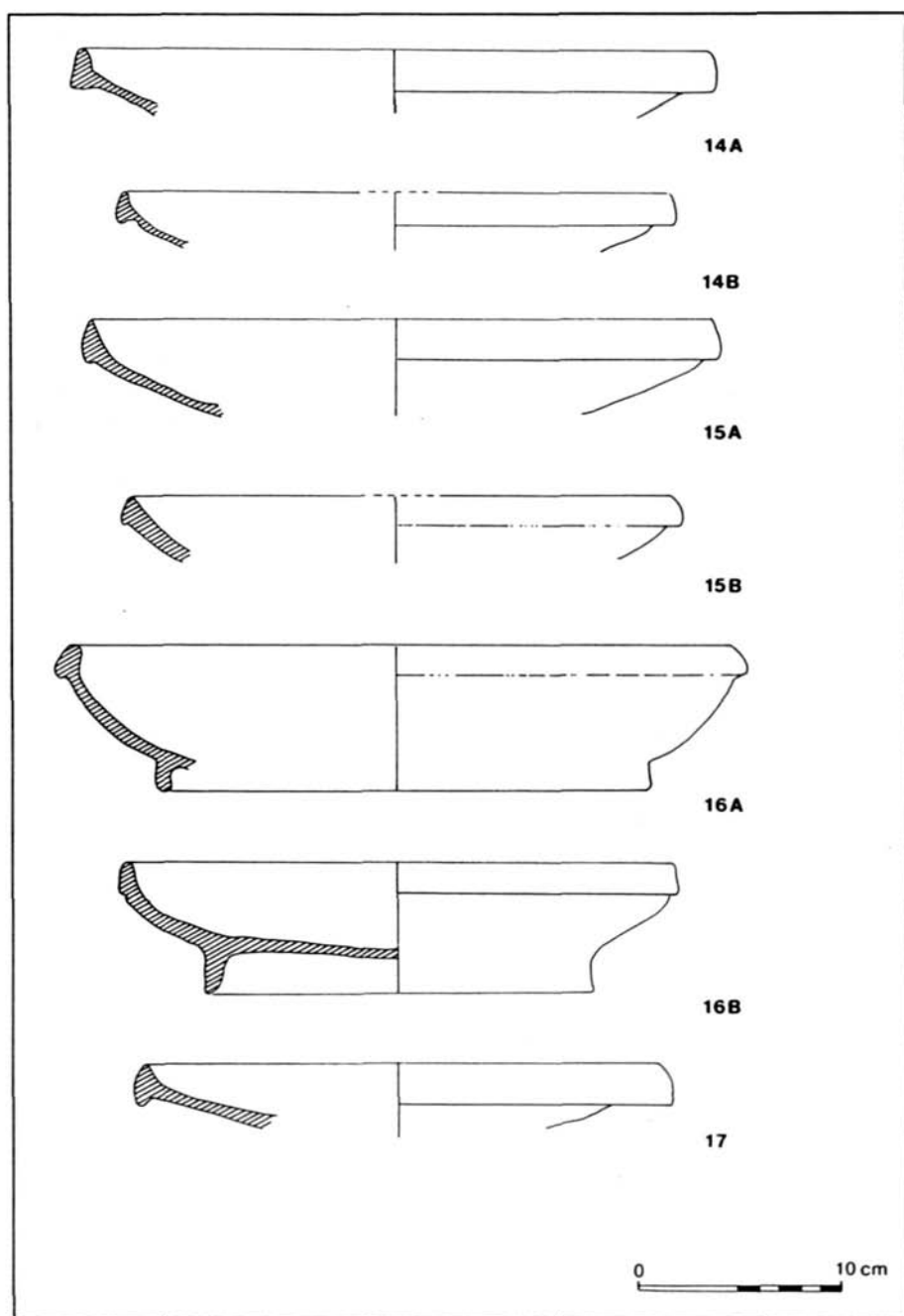
Plato abierto de borde engrosado y pared hemisférica, con una ligera inflexión en la unión del borde y la pared (fig. 7). La pasta de color pardo y el engobe de color blanco son del tipo Γ , éste último se aplicó por inmersión. La decoración es pintada en el estilo II, se trata de una línea en espiral. El borde de la pieza del *Macellum* mide 170 mm de diámetro y carece de contexto fechable.

FORMA 23B (Watson 4a)

Plato abierto similar a la anterior variante, pero con el borde biselado en el interior y proyectado hacia arriba (fig. 7). Esta forma no aparece en el lote del *Macellum* de *Gerasa* y sólo la conocemos por las referencias que de ella da Watson (1989, 254).

FORMA 24A

Plato abierto de borde engrosado ligeramente exvasado y paredes hemisféricas (fig. 7). No existe en la tipología de Watson. El engobe y la pasta son anaranjados y del tipo α . Por tratarse de un fragmento no se conoce la decoración. El diámetro de la única pieza adscribible a esta forma es de 328 mm, procede del *Macellum* y se fecha a inicios del siglo VII d.C.

FORMA 24B (Watson 7g)

Plato abierto de borde engrosado algo exvasado con una inflexión bajo el borde y paredes hemisféricas (fig. 7). La pasta y el engobe de color anaranjado ó pardo son del tipo α . El borde aparece espatulado. Los diámetros de los bordes oscilan entre 240 y 290 mm. La decoración pintada pertenece al estilo I.

Las dos únicas piezas carentes de cualquier contexto datable proceden del *Macellum*.

FORMA 24C (Watson 5b)

Plato pequeño, más exvasado que la anterior variante B (fig. 7). Sólo lo conocemos por la referencia de Watson (1989, 254).



Figura 6. Formas 18, 19A, 19B, 19C, 19D, 20, 21 y 22

FORMA 24D (Watson 5c)

Plato que imita la forma de *t.s.a.* 100 de Hayes, es de mediano tamaño, con el borde horizontal proyectado hacia el exterior, inflexión en el labio y pared recta (fig. 7). Al igual que el anterior sólo lo conocemos por la descripción de Watson (1989, 254).

FORMA 25

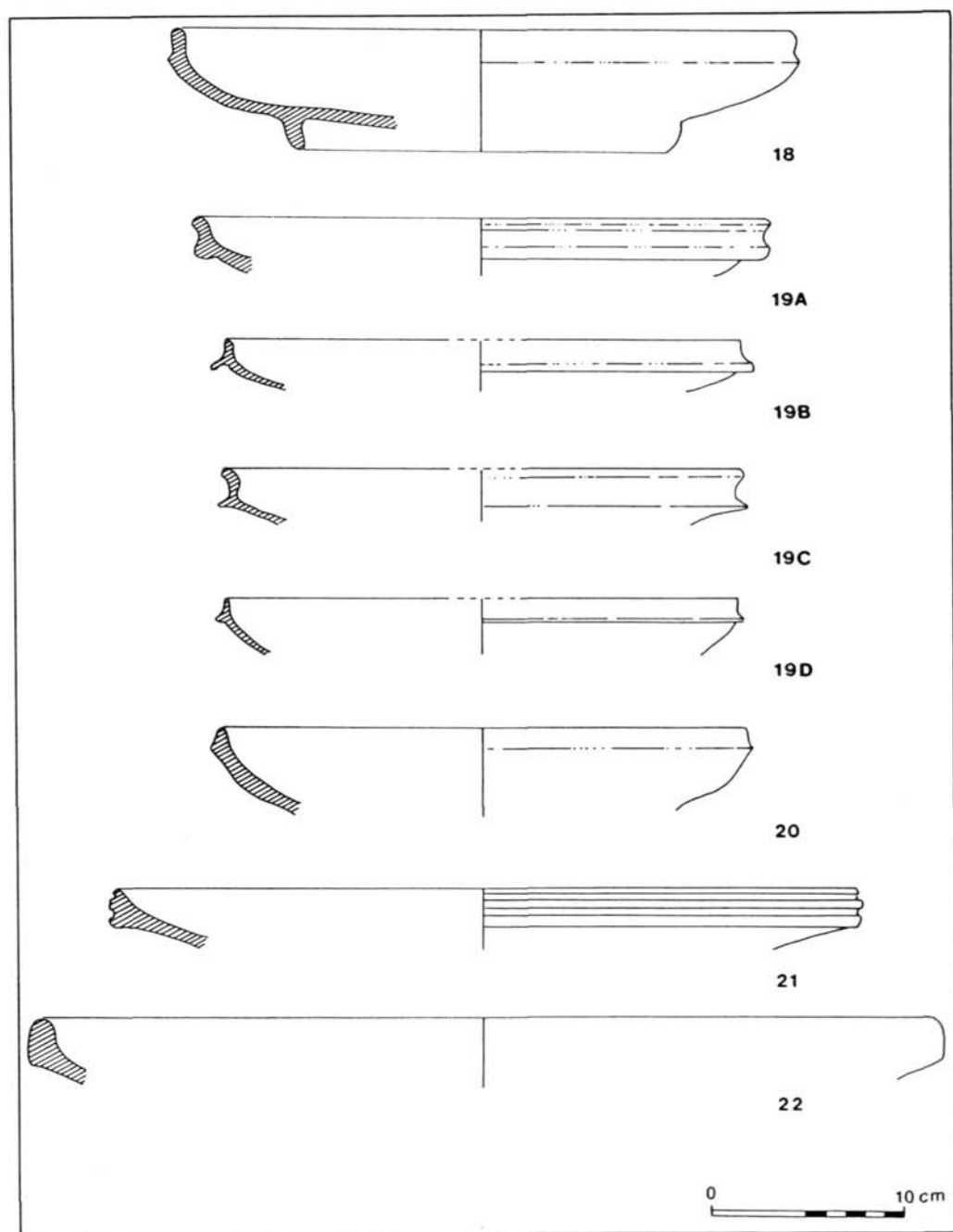
Es un plato o cuenco de borde de sección más o menos cuadrangular, exvasado y con paredes hemisféricas (fig. 7). La pasta y el engobe, de color anaranjado, son del tipo α . La decoración no se conoce. El diámetro del borde es de 260 mm. La única pieza conocida procede de un nivel alterado del *Macellum* de Gerasa.

FORMA 26A (Watson 12e)

Este plato se inspira en la forma Hayes 93 de *t.s.a.*, su borde es plano y exvasado, la pared hemisférica y el pie anular alto (fig. 7). La pasta y el engobe de tonos anaranjados y rojizos, son del tipo α . Existe una variante de pequeño tamaño realizada con la pasta del tipo Γ . La decoración es siempre pintada, fundamentalmente del estilo I, con motivos de círculos y espirales de pámpanos estilizados. El estilo IV, con serie de espirales, es propio de la variante de pequeño tamaño. Las medidas de los bordes oscilan entre 106 y 326 mm de diámetro. La base de una pieza de tamaño grande mide 86 mm de diámetro y su altura de 55 mm.

Doce son las piezas halladas en el *Macellum* que se fechan desde el segundo cuarto del siglo VI a inicios del VII d.C.

FORMA 26B (Watson 12a)

Este plato de mediano tamaño se inspira en la forma Hayes 93 de *t.s.a.*, su borde convexo está exvasado y ligeramente caído y la paredes hemisférica (fig. 8). No se halló en el *Macellum* ningún fragmento perteneciente a esta forma, que sólo conocemos por la referencia de Watson (1989, 255).

FORMA 26C (Watson 12b)

Este plato es similar a la variante B, pero con una fuerte inflexión en la unión del borde y la pared (fig. 8) (Watson, 1989, 255).



Figura 7. Formas 23A, 23B, 24A, 24B, 24C, 24D, 24E, 25 y 26A

FORMA 26D (Watson 14a)

Al igual que todas las variantes de la forma 26 se inspira en la t.s.a. 93 de Hayes. Su borde corto es plano y exvasado y su pared fina y troncocónica (fig. 8), no se conoce la base (Watson, 1989, 255).

FORMA 26E (Watson 14b)

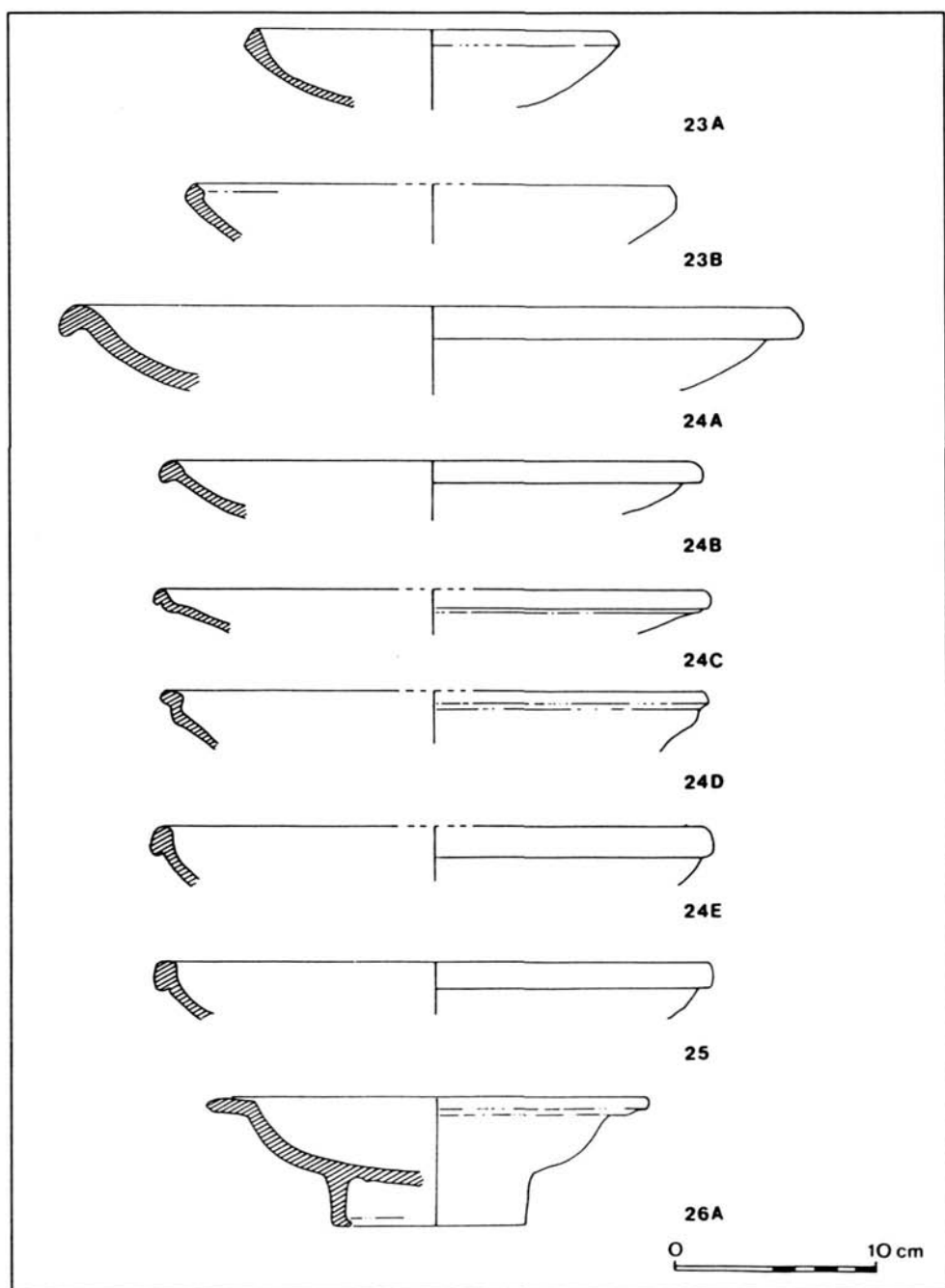
Plato similar a la variante D, pero de pared hemisférica y borde convexo en su parte superior, con su extremo redondeado, no se conoce la base (fig. 8) (Watson, 1989, 255).

FORMA 27A

No existe en la tipología de Watson. En general, recuerda a la forma 93A de Hayes de su clasificación de *t.s.a.* Se trata de un plato hemisférico de borde exvasado, ligeramente proyectado hacia abajo y con un reborde interior poco marcado (fig. 8). La pasta y el engobe de color rojizo son del tipo α . La decoración no se conoce. El único fragmento conocido se halló en el *Macellum* y se fecha en un contexto del primer tercio del siglo VI d.C. El diámetro del borde de esta pieza es de 208 mm.

FORMA 28A (Watson 13b)

Pequeño cuenco de borde exvasado cóncavo con un reborde interior, pared curva y pequeño pie anular (fig. 8). Existen dos versiones, una de tamaño pequeño con pasta y engobe blanco del tipo Γ y otra algo mayor del tipo α . La decoración pintada es del estilo II, con un motivo de pámpanos estilizados y motivos figurativos como un rostro identificado con Helios (Rasson, 1987b, 258 n.º 345) y del estilo IV, con motivos geométricos de retícula. Las medidas de los bordes oscilan entre 94 y 114 mm y las alturas de 35 a 47 mm.

De los cinco ejemplares del *Macellum*, sólo el del tipo α se fecha en un contexto de la primera mitad del siglo VI d.C. También conocemos alguna pieza de *Dibon* (Winnet y Reed, 1984, 72. Pl. 66, 10) y una del Santuario del Templo de Zeus de *Gerasa* (Rasson, 1987b, 258, n.º 345).

FORMA 28B

No existe en la tipología de Watson. Es un pequeño cuenco de borde exvasado plano y pie anular muy bajo similar a la variante A (fig. 8). La pasta y el engobe blanco aplicado por inmersión son del tipo Γ . La decoración pintada pertenece al estilo IV, y combina un motivo de zig-zag con una roseta central.

Las medidas de la única pieza concida del *Macellum* son: diámetro del borde 100 mm, diámetro de la base 23 mm y la altura de 40 mm. Esta pieza carece de contexto datable.

FORMA 28C

No existe en la tipología de Watson. Este plato parece inspirarse en la forma 107 de Hayes de *t.s.a.* El borde es exvasado, inclinado hacia el interior y la pared hemisférica (fig. 8). La pasta y el engobe de color naranja son del tipo α . La decoración pintada en rojo y blanco es del estilo I —especie de serpiente pintada en el borde—. El diámetro del borde es de 300 mm.

Sólo conocemos una pieza del *Macellum* que desgraciadamente no aporta datos cronológicos.

FORMA 28D

Tampoco existe en la tipología de Watson. Se trata de un plato de borde cóncavo exvasado, paredes rectas y pie anular (fig. 8). La pasta y el engobe de tono ocre, son del tipo β . La decoración es incisa con un motivo epigráfico y un rostro humano. Las medidas de la única pieza conocida en el *Macellum* son: diámetro del borde 304 mm, diámetro de la base 158 mm y altura 38 mm. Esta pieza se halló en un nivel superficial.

FORMA 28E (Watson 12c)

No existe en nuestra tipología preliminar de los platos de *Gerasa* (Uscatescu, 1993). Es un plato de borde cóncavo exvasado, con ligero reborde en el interior y paredes curvas (fig. 9) (Watson, 1989, 255).

FORMA 29A (Watson 12d)

Se inspira en la forma 93A de Hayes de *t.s.a.* Es un plato de borde plano exvasado y ligeramente proyectado hacia abajo, una pequeña carena en la unión del borde con la pared recta (fig.9). La pasta y el engobe de color anaranjado son del tipo α . La decoración pintada del estilo I muestra un motivo indeterminado. El diámetro del borde es de 238 mm. La pieza del *Macellum* se encontró en un depósito de la taberna 15 fechado en el primer tercio del siglo VI d.C.

FORMA 29B

También se inspira en la forma 93A de Hayes de *t.s.a.* Plato de borde exvasado con incisión en el exterior y una inflexión en la unión del borde con el cuerpo en la zona interior ((fig.9). La pasta y el engobe de color anaranjado son del tipo α . La decoración pintada es del estilo I. El diámetro del borde es de 234 mm. Al igual que la anterior variante, esta forma, se halló en el depósito de la taberna 15 fechado en el primer tercio del siglo VI d.C.



Figura 8. Formas 26B, 26C, 26D, 26E, 27A, 28A, 28B, 28C y 28D

FORMA 29C

Inspirada en la forma 93A de Hayes de *t.s.a.* Plato de borde exvasado, presenta una especie de "escalón" o inflexión en la parte superior del borde, el extremo de éste es apuntado y ligeramente caído (fig. 9). La pasta y el engobe de color rojizo son del tipo α . La decoración pintada parece pertenecer al estilo I. El diámetro del borde es de 304 mm. La pieza del *Macellum* carece de contexto arqueológico.

FORMA 29D

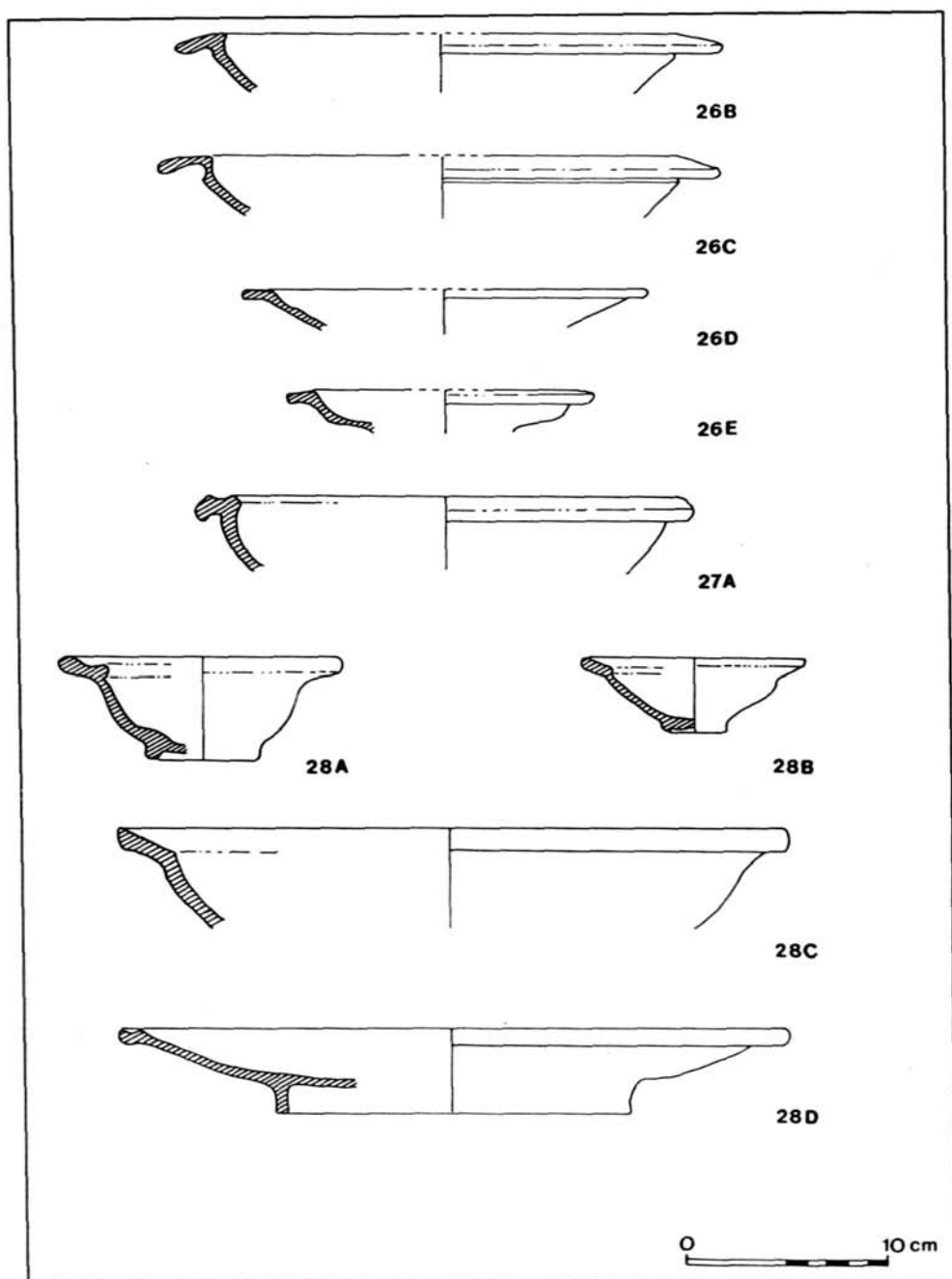
Recuerda a la forma 93A de Hayes de *t.s.a.* Plato de borde exvasado caído, pared hemisférica y pie anular grueso de altura media (fig. 9). La pasta y el engobe anaranjado son del tipo α . La decoración pintada figurada —sátiro o Pan con flauta—, pertenece al estilo I. Sólo conocemos una pieza cuyas medidas son: diámetro del borde 226 mm, diámetro de la base 114 mm y altura 67 mm. Se halló en un depósito de finales del siglo VI d.C. de la exedra 1 del *Macellum* de *Gerasa*.

FORMA 29E (Watson 13c)

Inspirada en la forma 93A de Hayes de *t.s.a.* Plato de borde exvasado más horizontal que el de la variante D, con un pequeño reborde en el interior y pared hemisférica (fig. 9). Existen dos versiones, una de mediano tamaño con engobe naranja del tipo α y otra pequeña de engobe blanco del tipo Γ . Los diámetros de los bordes oscilan entre 142 y 110 mm. La única decoración conocida es pintada en las versiones de pequeño tamaño y pertenece al estilo II, con series de espirales y polígono radiado.

En el *Macellum* conocemos tres piezas, una de ellas idéntica a la de engobe blanco publicada por Watson (1989. Fig. 3, 4).

FORMA 29F (Watson 16a)

Inspirada en la forma 93A de Hayes de *t.s.a.* Plato de borde exvasado corto, muy caído y pared hemisférica (fig. 9). La pasta y el engobe de color anaranjado son del tipo α , una pieza muestra núcleo gris en fractura. La decoración pintada es del estilo I —pie calzado con una especie de sandalia—. Las medidas de los bordes oscilan entre 200 y 250 mm de diámetro. Ninguno de los tres fragmentos del *Macellum* procede de un nivel datable.

FORMA 29G (Watson 15b)

Plato de borde exvasado muy caído, pared hemisférica y pie anular (fig. 9); es similar a la variante F, pero sus paredes son mucho más finas. La pasta y el engobe de color anaranjado son del tipo α . La decoración pintada es del estilo I —soldado con lanza—. Las medidas de los bordes son de 250 mm de diámetro aproximadamente.



Figura 9. Formas 28E, 29A, 29B, 29C, 29D, 29E, 29F, 29G y 29H

Conocemos un fragmento del *Macellum* de *Gerasa* de un contexto del último cuarto del siglo VI d.C. y otro de un alfar del complejo del Santuario del templo de Zeus de ese mismo yacimiento fechado en la primera mitad del siglo VI d.C. (Montlivault, 1986, 71. Fig. 20, 2).

FORMA 29H (Watson 13a)

Plato mediano de borde exvasado ligeramente convexo, con reborde interior proyectado hacia arriba y pared ligeramente curva (fig. 9) (Watson, 1989, 255). En el *Macellum* no se conocen ejemplares adscribibles a esta variante.

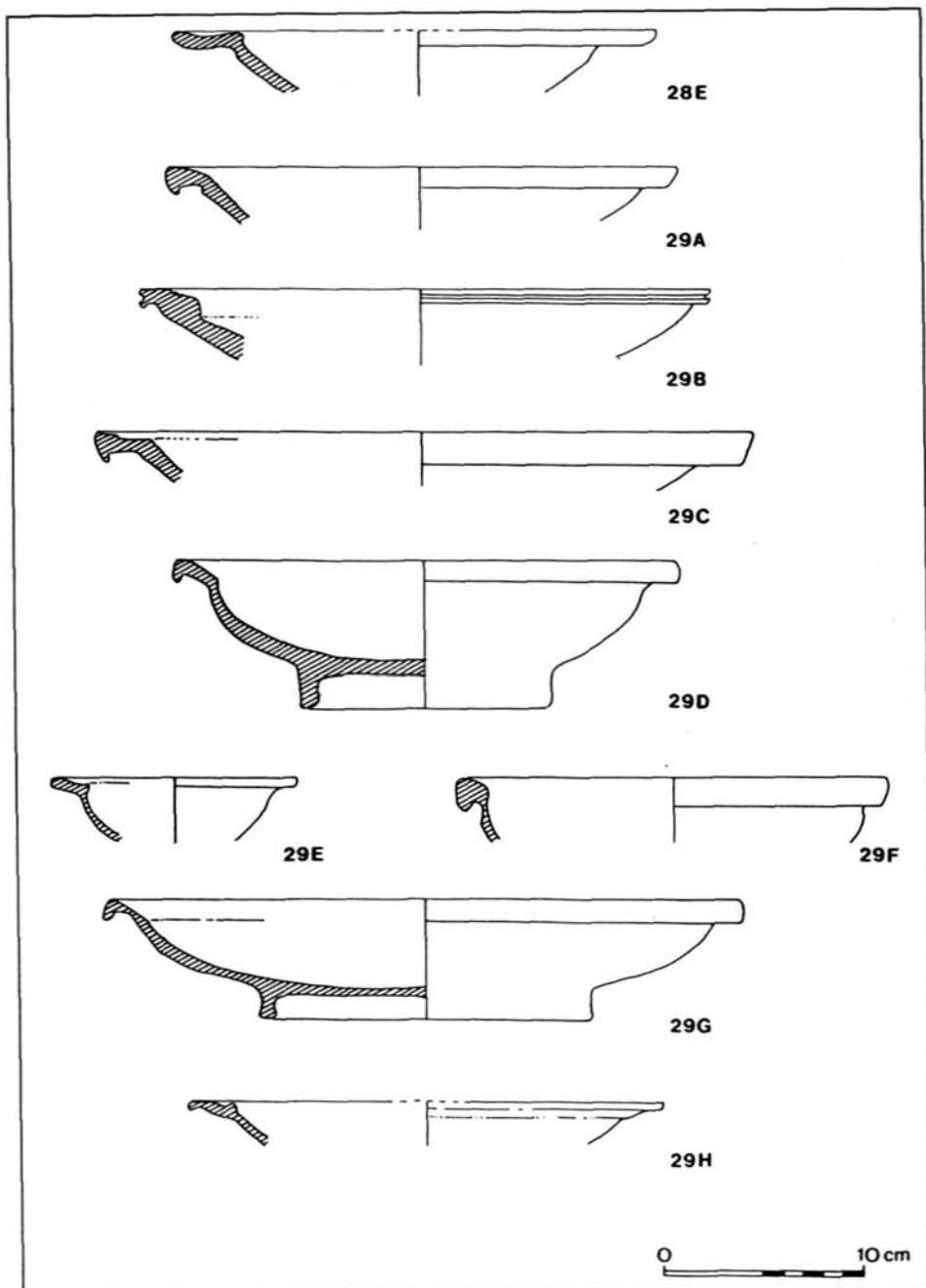
FORMA 29I (Watson 15a)

Plato abierto de borde exvasado, vuelto y pared curva (fig.10) (Watson, 1989,255).

FORMA 30

No existe en la tipología de Watson. Se inspira en la forma 95 de Hayes de *t.s.a.* Se trata de un plato de borde exvasado con su parte superior cóncava y pared hemisférica (fig.10). La pasta y el engobe blanco son del tipo Γ , éste último se aplicó a pincel. La decoración pintada en rojo pertenece al estilo IV, un motivo indeterminado con series de flechas y trazos ondulados. Los bordes oscilan entre 98 y 180 mm de diámetro. Ninguno de los dos fragmentos del *Macellum* se halló dentro de un nivel datable.

FORMA 31

Tampoco existe en la tipología de Watson. Se inspira en una forma de *t.s.a.* publicada en el "*Atlante delle forme ceramiche I*" (vv.aa., 1981. Tav. XLVI, 6). Se trata de una fuente muy abierta de borde plano con tres incisiones en el mismo (fig. 10). La pasta y el engobe rojizo son del tipo α . La decoración pintada en rojo pertenece al estilo I y muestra motivos geométricos. El diámetro del borde es de 420 mm. En el *Macellum* se halló un sólo ejemplo sin contexto datable.

FORMA 32A

No existe en la tipología de Watson. Se inspira en la forma Hayes 1 de *t.s.f.t.* Es un plato o cuenco de borde simple redondeado, ligeramente invasado, pared hemisférica y pie anular alto (fig. 10). La pasta y el engobe naranja son del tipo α . La decoración pintada en rojo es de un estilo indeterminado. Las medidas de la única pieza conocida son: diámetro del borde 196 mm, diámetro de la base 150 mm y altura de 42 mm. En el *Macellum* se halló un sólo ejemplo sin contexto datable.



Figura 10. Formas 29I, 30, 31, 32A, 32B, 32C, 33, 34, 35, 36 y 37

FORMA 32B (Watson 22b)

También parece inspirarse en la forma Hayes 1 de *t.s.f.t.* Es un cuenco abierto de mediano tamaño, similar a la variante A, con una incisión irregular en el exterior (fig. 10). La pasta y el engobe rojizo son del tipo Γ . La decoración pintada en rojo pertenece al estilo IV, con un motivo que muestra la parte superior de un torso humano con una mano sosteniendo una hoz (Watson, 1989, Fig. 9, 7). El diámetro aproximado del borde es de 330 mm.

La única pieza conocida es la publicada por Watson (1989, 256, Fig. 9, 7), pero desconocemos su cronología y procedencia.

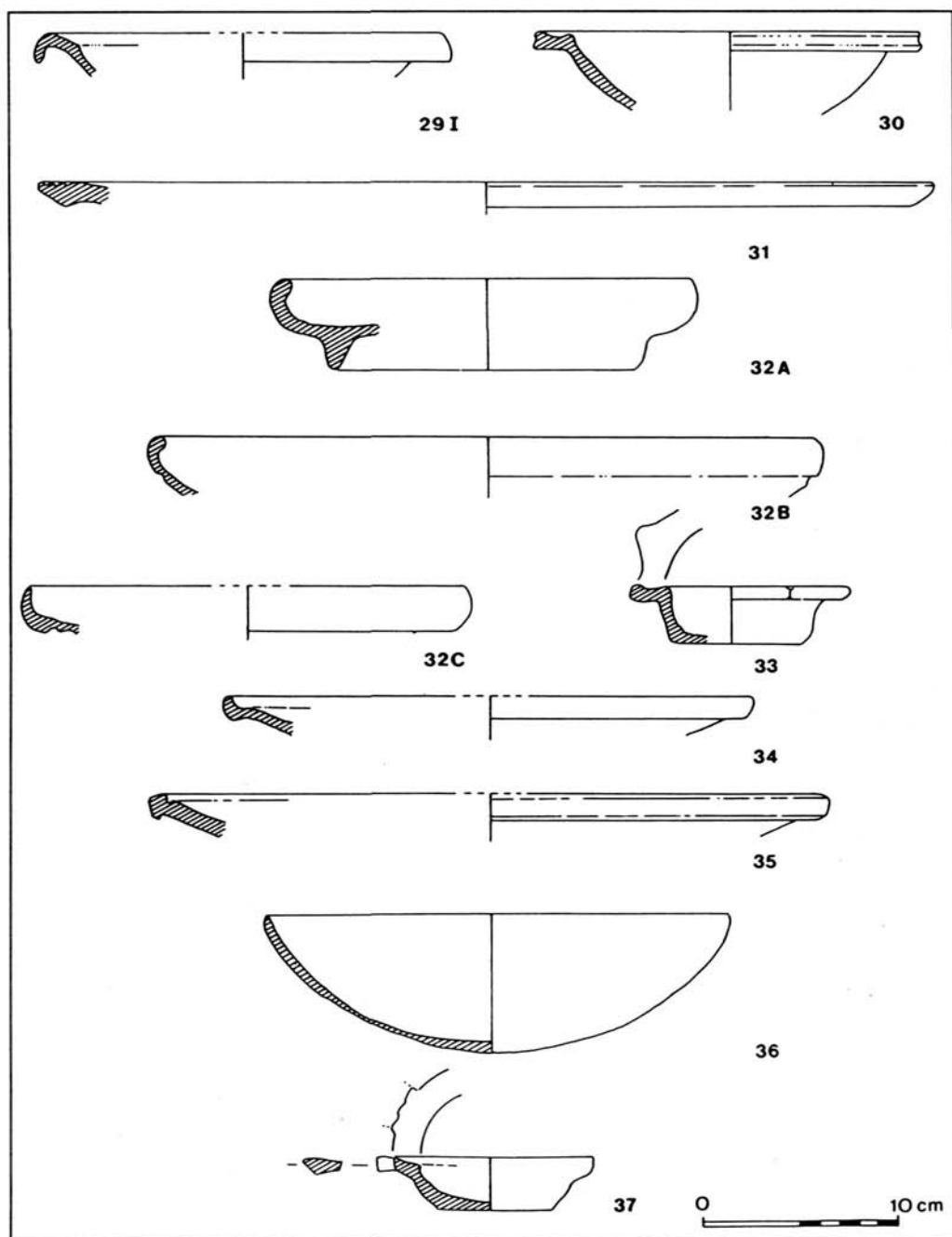
FORMA 32C (Watson 23a)

Inspirada en la forma Hayes 1 de *t.s.f.t.* Es un cuenco abierto de borde simple, apuntado hacia arriba, con la pared curva y una inflexión en la unión del borde y la pared (fig.10) (Watson, 1989,256). La única pieza conocida es la publicada por Watson sin que sepamos su origen y cronología.

FORMA 33

Inspirada en la forma Hayes 97 de *t.s.a.* no existe en la tipología de Watson. Se trata de un pequeño cuenco de borde poligonal exvasado, paredes troncocónicas y base plana (fig.10). La pasta y el engobe blanco aplicado por inmersión son del tipo Γ . La decoración pintada en rojo pertenece al estilo II, y es un motivo de aves. Las medidas de este pequeño cuenco son: diámetro interior del borde 68 mm, diámetro de la base 66 mm y altura 27 mm. La única pieza conocida procede del *Macellum* y carece de cualquier contexto datable.

FORMA 34 (Watson 6g)

Plato de borde en forma de "garfío" y pared tronco cónica (fig. 10) (Watson, 1989, 254).

FORMA 35 (Watson 10a)

Plato de borde engrosado de sección cuadrangular, con incisión en el interior y en el exterior en la junta del borde y la pared (fig.10) (Watson, 1989, 255).

FORMA 36 (Watson 25a)

Cuenca hemisférica de borde simple y base redondeada (fig.10) (Watson 19989,256). Posiblemente su pasta y engobe pertenezcan al tipo α . La decoración de estilo indefinido es pintada —una cruz griega—. Se halló en las excavaciones del Monte *Nebo* (Schneider, 1950, 71, Fig. 6, 5) y se fecha, de forma general, en el siglo VI d.C.

Pequeño cuenco de borde exvasado, con arranque de asa horizontal, paredes troncocónicas y base plana (fig.10). Pasta y engobe blanco de tipo Γ. Su decoración es pintada con un motivo figurativo: Cupido con flecha de doble punta, pertenece al estilo IV. Este pequeño cuenco se exhibe en el Museo Arqueológico de la Ciudadela de Ammán (Watson, 1989, fig.10, 5).

IV. INFLUENCIA DE LOS PROTOTIPOS IMPORTADOS Y ORIGINALIDAD DE LOS PLATOS DE GERASA

Una de las razones que provocó que los platos de *Gerasa* no fueran identificados, hasta hace relativamente poco tiempo, como una producción regional distinta de las *t.s. tardías* fue debido, en parte, a su similitud con algunas *t.s.* Hecho que fue señalado ya por Watson (1989,224).

Pero, sin embargo, no todos los platos de *Gerasa* publicados hasta finales de la década de los años ochenta se identificaron erróneamente con *t.s.a.* Hasta esas fechas se observa una clara cautela de los primeros autores que investigaron esta producción tardía local a la hora de su definición; jamás se indica claramente que se trate de verdaderas *sigillatas tardías*. En la publicación de unas excavaciones en *Boşra*, por ejemplo, Wilson y Sa'd (1984,69), dicen que un plato (de *Gerasa*) tiene paralelos de *t.s.c.t.* de los siglos VI e inicios del VIII d.C., sin especificar directamente, aunque implicándolo, que se trate de verdaderas *t.s.c.t.* En otros casos, y al carecer de una tipología en uso, se clasificaron según la tipología de Hayes para *t.s.a.* pero indicando claramente su decoración pintada (Pierobon, 1986, 185).

En otras ocasiones se dieron definiciones confusas: "*Il s'agit de larges assiettes qui imitent certaines formes tardives de la sigillée claire (notamment Late Roman C 3 et 10 d'après le classement de J. Hayes)*" (Gawlikowski, 1985,224)⁶.

Si bien, es cierto que algunas formas de los platos de *Gerasa* se inspiran o recuerdan a algunas formas de *t.s. tardía* importadas del norte de Africa, de Focea y Chipre, estos aportes "exteriores" no son los únicos. Los platos de *Gerasa* parecen el resultado de una acción continua de factores locales e importados.

a) Influencia de las *terras sigillatas* importadas

Tres son las producciones de *sigillatas* en las que se inspiran, fundamentalmente, los platos de *Gerasa*: las *t.s.a.*, las *t.s.f.t.* y las *t.s.c.t.*⁷. Según Watson (1989,226) las formas en las que se inspiran son: Hayes 104 A, B, C, 105 y menos directamente la 93/107 de *t.s.a.*, las formas 3 y 2 de Hayes 2 de *t.s.f.t.* —junto con la forma 93/107 de Hayes de *t.s.a.*—, que influye en algunas variantes de platos de *Gerasa* de borde exvasado. Según esta misma autora la influencia de la *t.s.c.t.* es también patente, aunque no

⁶ Observe la confusión que supone identificar a la *t.s. focense tardía* (*Late Roman C*) con la *t.s. africana* (*terre sigillée claire*).

⁷ Esto no quiere decir que se excluya la posibilidad de otro de tipo de influencias producidas por otras *sigillatas* regionales, distintas de aquellas. La mayoría de los investigadores que estudiamos esta producción local tendemos a buscar paralelos en las formas más conocidas y estudiadas de *t.s.*, dejando a un lado otras producciones, como por ejemplo las microasiáticas.

indica que forma o en qué manera influye en los platos de *Gerasa*. Para Rasson (1987a,63) la fuente de inspiración de esta producción son las *t.s.f.t.*

Tras la clasificación tipológica que aquí presentamos, se ha podido comprobar cómo existen muchas más formas importadas de las publicadas hasta la fecha que influyeron en el desarrollo morfológico de los platos de *Gerasa*⁸. Por un lado, están distintas formas de *t.s.a.*, fechadas fundamentalmente desde finales del siglo V d.C. a mediados del siglo VII d.C. Estas serían, según la tipología de Hayes (1972): la forma 86, de fines del siglo V a inicios del siglo VI d.C. (vv.aa., 1981,98); la 93A, del 470/500-540 d.C. (Hayes, 1972,148) —aunque algunas variantes se pueden datar a mediados del siglo VI d.C. (vv.aa.,1981, 102)—, la 95, del 500 a 550 d.C. (vv.aa., 1981, 103; Hayes 1972, 149); la 97, de 500/525 d.C. al 550/575 d.C. (Fulford y Peacock, 1984, 69); la 100, de finales del siglo VI a inicios del VII d.C. (vv.aa., 1981, 103); la 101, del 550 al 600 d.C. (vv.aa., 1981, 103); la 103A, de finales del siglo V o inicios del VI d.C. al tercer cuarto del siglo VI d.C. (vv.aa., 1981, 99); la 103B, del 500 al 575 d.C. (vv.aa., 1981, 99); la 104A, del 500 al 580 d.C. aproximadamente (vv.aa., 1981, 99) —aunque existen variantes de inicios del siglo V d.C. (Tortorella, 1982,128)—; la 104B, del 570 al 600 d.C. (vv.aa.,1981,95); la 104C, del 550 al 625 d.C. (vv.aa., 1998,95); la 105 de Hayes, fechada del 580/600 al 660 d.C. (vv.aa.,1981, 96) —existen variantes de la primera mitad del siglo VI d.C. (Whitehouse et al., 1985, 179-181)—; la 107, fechada entre 550 y el 600/660 d.C. (Fulford y Peacock, 1984, 74-75); y la forma del "*Atlante delle forme ceramiche I*", tav. XLVI, 6, fechada desde finales del siglo V o inicios del siglo VI d.C. al 550 d.C. (vv.aa., 1981, 100).

La influencia de la *t.s.f.t.* es algo menor, y se limita a un par de formas de platos de *Gerasa*. Básicamente influyen dos formas: la 1B de Hayes, fechada durante los tres primeros cuartos del siglo V d.C. (vv.aa., 1981, 232) y la 3 de Hayes, fechada desde finales del siglo V al siglo VI d.C. (vv.aa., 1981,232).

Por último cabe destacar la escasa influencia de la *t.s.c.t.*, concretamente de la forma 9B de Hayes, del 580/600 d.C. a finales del siglo VII d.C. (vv.aa.,1981, 239), aunque en *Ibn Hani* (Siria) se fechan a mediados del siglo VI d.C. (Bouni et al., 1976,259) y con más dudas de la forma 2, también de Hayes, de la segunda mitad del siglo V d.C. (vv.aa., 1981, 239).

Por supuesto, para la confirmación de esta hipotética derivación o influencia de esos prototipos importados en los platos de *Gerasa*, se debe comprobar, en primer lugar, la existencia de esas formas de *t.s.* importadas en la misma *Gerasa*. Casi todas las formas de *t.s.a.* inspiradoras de los platos de *Gerasa* están presentes en las excavaciones del *Macellum*, por ejemplo, las formas 93, 95, 97, 104A, 104B, 104C, 105 y 107, algunas se hallaron junto a platos de *Gerasa* en los mismos contextos estratigráficos de dicho edificio. También se encuentran de forma habitual las formas 1 y 3 de Hayes de *t.s.f.t.* y la forma 9B de Hayes *t.s.c.t.*

En segundo lugar, las cronologías de los prototipos importados debe ser contemporánea ó anterior; jamás posterior a la de la forma imitadora. Esta premisa se comprueba en casi todos los casos⁹; así las cronologías de las formas 4A, 8, 9, 10A, 11A, 27A, 29A, 29B, 29D y 29G de los platos de *Gerasa* coinciden con las dataciones de las formas 104A, 105, 104B, 103A, 105 y 93A de Hayes de *t.s.a.* respectivamente. Sin embargo, existe otra serie de prototipos como el 3 de Hayes de *t.s.f.t.* —que influye en

⁸ Consultar la tabla 1.

⁹ Véase tabla 2.

la forma 19A de platos de Gerasa—, y la forma 93A de Hayes de *t.s.a.*—que influye en la forma 26A—, cuyas cronologías son bastante más antiguas que las de los platos de *Gerasa*.

Un problema lo constituye el hecho de que algunas variantes de la forma 1 de platos de *Gerasa*, en concreto la forma 1C, se inspiren teóricamente en la forma 104C de Hayes de *t.s.a.* y la forma 15A de platos de *Gerasa* recuerde a la forma 9B Hayes de *t.s.c.t.*, ya que estos prototipos importados están fechados con posterioridad a los platos de *Gerasa*. Por ejemplo, el prototipo Hayes 104C se fecha entre el 550 y 625 d.C. y las formas de platos de *Gerasa* 1A y 1B se fechan sin problemas dentro de ese margen de tiempo. Sin embargo, la forma 1C, en el *Macellum* de *Gerasa* se fecha en un depósito de la taberna 15 del primer tercio del siglo VI d.C., y otro ejemplar del yacimiento de Layyûn (Limes Arabicus) se fecha también antes del 551 d.C. Una solución sería que la forma 1C de los platos de *Gerasa*, posiblemente la variante más antigua de la forma 1—proceda de la evolución de otros platos de *Gerasa*—, y que su similitud con la *t.s.a.* sea simplemente casual.

La forma 15A que es similar al prototipo 9B de *t.s.c.t.* de Hayes, fechado desde finales del siglo VI d.C., el plato de *Gerasa* se fecha sin problemas en el segundo cuarto del siglo VI d.C. en el *Macellum*, quizás la datación del prototipo se deba adelantar algo, ya que existen ejemplares de esta forma importada datados a mediados del siglo VI d.C. en *Ibn Hani* (Siria) (Bouni et al., 1976, 259).

b) Originalidad de los platos de *Gerasa*

No existe ninguna duda para afirmar que la originalidad principal de los platos de *Gerasa* reside en su singular decoración pintada. Los datos cronológicos que de esta serie de producción local tenemos apoyan la hipótesis de que los modelos importados no fueron decisivos en el desarrollo de la decoración de estos platos. Baste citar, por ejemplo, las decoraciones estampilladas rodeadas de círculos concéntricos incisos, cuyos modelos, sin lugar a dudas, son idénticos a los desarrollados en las decoraciones de las *t.s.a.*, no aparecen en los niveles más antiguos del *Macellum*—en los que ya existen platos de *Gerasa* con decoración pintada del estilo I—. La primera vez que se atestigua este tipo de decoración es en niveles del tercer cuarto del siglo VI d.C. del *Macellum* de *Gerasa*. En el *Tetrapylôn* Norte de este mismo yacimiento se hallan en la fase 7 de finales del siglo VI d.C. Esto quizás determina una influencia exterior continua, con nuevos aportes de la *t.s.a.* a lo largo del siglo VI d.C.

En cuanto a formas se refiere, no todas están inspiradas en prototipos importados, como las formas 6, 7, 10B, 11B, 12A, 14, 16, 20, 22, 23, 24A-C, 25, 28A-B, 28D-E, 34, 35, 36 y 37. Alguna de ellas con borde exvasados y cóncavos—por ejemplo la forma 28A de platos de *Gerasa*—, parecen realizados para sostener una tapadera. Este tipo de bordes es propio de algunas cerámicas comunes locales como las sartenes (Uscatescu, 1993) y en el caso de los platos de *Gerasa* suelen aparecer en las versiones más pequeñas.

El prototipo africano, en otros casos—forma 93A de Hayes de *t.s.a.*—, es de los más antiguos, y el hecho de que en *Gerasa* alcance gran éxito este modelo—gran diversidad de modelos de borde de platos de *Gerasa*—, hace sospechar que, quizá, alguno de ellos fuera el primer modelo de plato de *Gerasa* y el resto de variantes son derivaciones de aquel producidas a lo largo del siglo VI d.C.

Sin duda, de los tres tipos de producciones— α , β y Γ —, detectados en los platos de *Gerasa*, el último es que menos se parece a cualquier prototipo importado. Pudiera ser producto de un nuevo alfar

de platos de *Gerasa* que comenzase a producir desde el último tercio del siglo VI d.C. Aunque esta hipótesis no es compartida por todos los investigadores del tema; por ejemplo, Gawlikowski (1985,225) pensaba que los decorados sobre engobe blanco —producción Γ —, eran más antiguos. Sin embargo, el único ejemplar de esta producción fechado es del estilo II y procede de un nivel situado bajo el pavimento de mosaico del *nártex* de la iglesia de Mariano construido con posterioridad a la iglesia (Gawlikowski y Musa, 1986,147), que se fecha en el 570 d.C. (Gawlikowski, 1985, 225) (Watson, 1989, 231). Esta prueba arqueológica induce a pensar que el tipo Γ sería una producción, en cierto modo paralela, pero siempre más tardía que el resto de los platos de *Gerasa*.

La serie de pequeños cuencos fabricados con la pasta del tipo Γ constituye una peculiaridad de los platos de *Gerasa*, que más bien derivan de modelos autóctonos fabricados con la pasta del tipo α y no directamente del prototipo importado. Además, cronológicamente esta serie de engobe blanco es algo más tardía que la del resto de platos del tipo α —aunque en algún momento las producciones α y Γ fueron contemporáneas—, y algunos son simplemente versiones de tamaño más pequeño.

V. CONSIDERACIONES CRONOLÓGICAS DE LOS PLATOS DE GERASA

Las primeras investigaciones sobre esta producción delimitaron su existencia desde finales del siglo VI d.C. a mediados del siglo VII d.C. (Gawlikowski, 1985, 225). Posteriormente se rectificó esta cronología (Gawlikowski, 1986, 118) ampliándola a todo el siglo VI d.C. Otros autores, a nuestro entender, sin suficientes datos arqueológicos, extendieron la producción hasta finales del siglo VII d.C. (Wilson y Sa'd, 1984, 67).

La cronología más concreta la compartimos con Watson (1989, 241) la cual los data desde finales del primer cuarto del siglo VI al segundo cuarto del siglo VII d.C. Sin embargo en el *Macellum* hay un fragmento decorado con el estilo I que se fecha en un depósito de mediados del primer cuarto de siglo VI d.C., en la taberna 16, bajo un pavimento bizantino.

TABLA 2. Tabla cronológica del período bizantino en Jordania, basada en Sauer, 1973

| SUPERIODO | CRONOLOGIA | EMPERADORES |
|--------------------|--------------|---|
| Tardobizantino I | 491-527 d.C. | Anastasio I-Justino I |
| Tardobizantino II | 527-565 d.C. | Justiniano I |
| Tardobizantino III | 565-614 d.C. | Justino II, Tiberio II, Mauricio, Focas-Heraclio |
| Tardobizantino IV | 614-640 d.C. | Conquista persa sasánida, Heraclio-conquista islámica |

Los platos de *Gerasa* son propios del período tardobizantino de Jordania. El inicio de este período se caracteriza por la existencia de follis post-reforma de Anastasio I, y su final coincide con la conquista total de la región por las tropas islámicas que, de forma convencional, se sitúa en el 640 d.C.

TABLA 3. Tabla cronológica de los platos de *Gerasa*

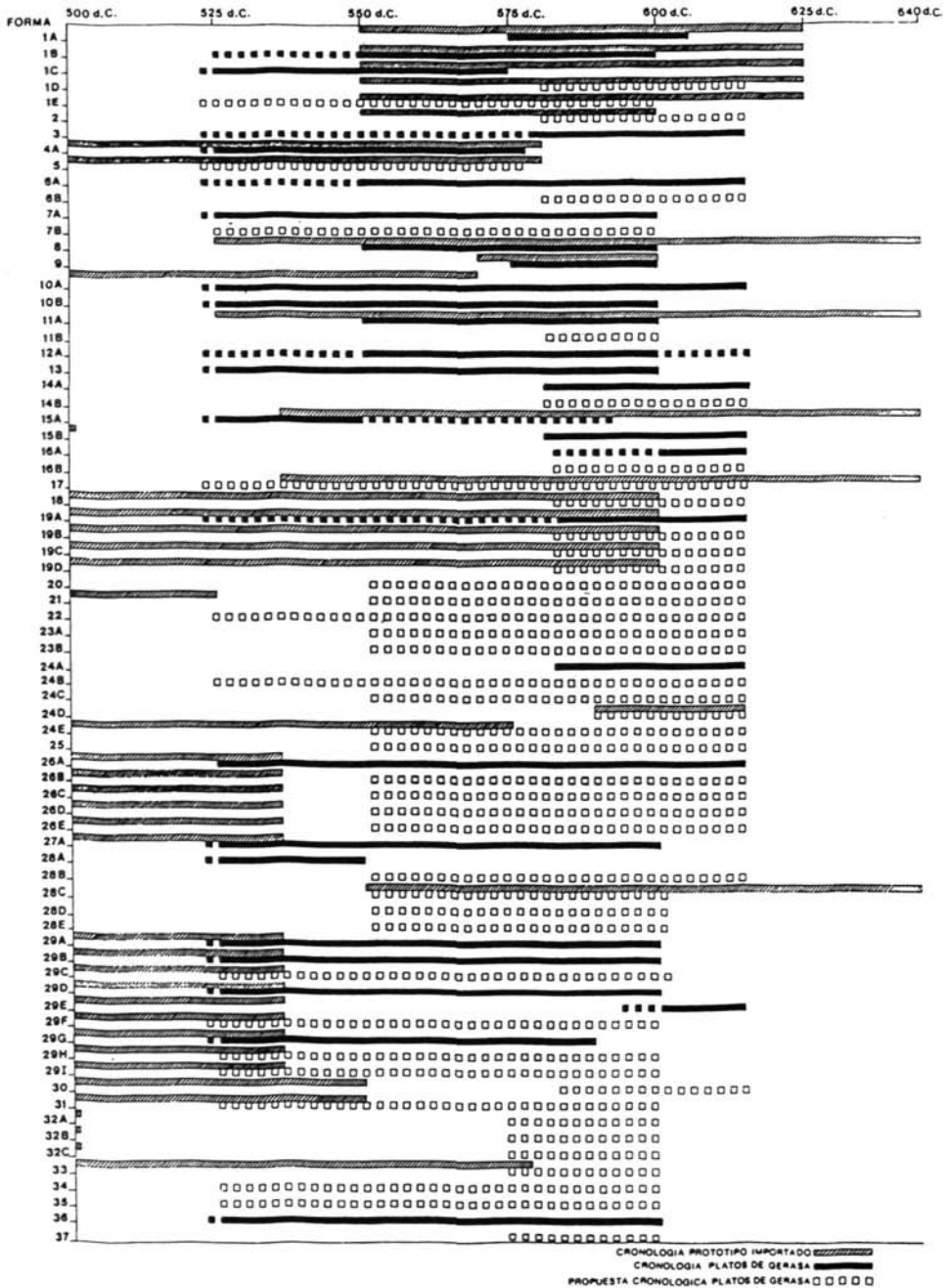

Los datos estratigráficos que a continuación se exponen han sido extraídos de las excavaciones del *Macellum* de *Gerasa*, en cierto modo, aportan nuevos datos en la investigación cronológica de esta producción local:

1. En el depósito del primer cuarto del siglo VI d.C. de la taberna 16 se halló un fragmento indeterminado, pintado en el estilo Ia.

2. En un depósito del primer tercio del siglo VI d.C. de la taberna 15 (nivel J), se atestiguó la presencia de las formas 1C, 15A, 27A, 29A y 29B y del estilo I.

3. En un nivel de construcción de la denominada "mesa" bizantina de la exedra 3, fechado en la primera mitad del siglo VI d.C. se documentaron las formas 10A, 13, 26A, 28A y el estilo I.

4. En depósitos de la segunda mitad del siglo VI d.C., en la taberna 15 (nivel H-I) y en la taberna 16 se hallaron las formas 1B, 6A, 7A, 9, 10A, 11A, 12A, 13 y 29B, junto con decoraciones pintadas del estilo I y decoraciones estampilladas.

5. En depósitos del último tercio del siglo VI d.C., localizados en la exedra 1, y en las tabernas 12 y 16 se documentan las formas 1C, 4A, 7A, 8, 9, 10A, 29D y 29G, junto con los estilos pintados I y II.

6. En el nivel de destrucción del inicio del primer cuarto del siglo VII d.C. en las exedras 1 y 3¹⁰, taberna 9 y en el peristilo sur, se recogieron las formas 1A, 10A, 12A, 14A y 26A, y decoraciones pintadas en el estilo I y decoraciones estampilladas.

7. Por último en un depósito del siglo VII d.C. donde, quizá, algún plato de *Gerasa* resulte residual, están las formas 3, 6A, 15A, 16A, 19A, 24A, los estilos Ia y IV pintados, decoraciones impresas a ruedecilla, incisas y pintadas en un mismo fragmento y versiones pequeñas de engobe blanco.

Los primeros platos de *Gerasa* se sitúan en una etapa anterior a Justiniano I, en el primer cuarto del siglo VI d.C. Pero de este período sólo conocemos fragmentos sin forma, pero con la típica decoración pintada del estilo I, ya desarrollada, que perdura sin cambios hasta finales del siglo VI d.C.

La mayoría de las piezas de esta producción pertenece al período tardobizantino II que coincide con el reinado de Justiniano I (527-565 d.C.). Sin embargo, son más escasos los testimonios de la primera mitad del siglo VI d.C. Pero los existentes tienen ya las características típicas de esta producción, como la decoración pintada en el estilo I, como se comprueba en *Layyún* y en *Gerasa* —ejemplos de la mesa de la exedra 3 del *Macellum* y el de un alfar del complejo del Santuario del templo de Zeus—, y algunas de las formas perduran sin cambio sustanciales hasta finales del siglo VI o inicios del VII d.C.

Los ejemplos de la segunda mitad del siglo VI d.C. son bastante más abundantes, no sólo en el *Macellum*, sino en el Hipódromo de *Gerasa* (Kehrberg, 1989, 89). Pero este hecho no debe inducir a error y considerar a los platos de *Gerasa* como propios de la segunda mitad del siglo VI d.C. e inicios del siglo VII d.C. Simplemente son más abundantes en ese momento porque esos contextos son los que están excavados y datados, y son relativamente los más abundantes en *Gerasa*.

Los últimos platos de *Gerasa* fechados con seguridad son del período Tardobizantino III (565-614 d.C.) y se hallaron en *Gerasa*, en el *Macellum* y en el nivel de fundación del nártex de la iglesia de Mariano.

El final de esta producción aún está por determinar. En el caso de *Gerasa* no tenemos ni un sólo nivel arqueológico bien datado del período Tardobizantino IV (614-640 d.C.). El lote polaco, por ejemplo, procede de depósitos inmediatamente anteriores a la construcción del barrio omeya (Gawlikowski, 1985, 224), o alguna pieza del *Macellum* de un depósito fechado en el siglo VII d.C. de forma general, indicio que no constituyen pruebas muy concluyentes de la existencia de esta producción en ese período.

¹⁰ Fechado por la presencia de un follis de Focas.

VI. BIBLIOGRAFIA.

- BALL, W.; BOWSER, J.; KEHRBERG, I.; WALMSLEY, A., y WATSON, P., 1986: "The North Decumanus and North Tetrastyle at Jerash: an archaeological and architectural report". En *Jerash Archaeological Project I, 1981-1983*. Department of Antiquities of Jordan. Ammán, 251-409.
- BOUNI, A.; LAGARCE, E. J., y SALIBY, N., 1976: "Rapport préliminaire sur la première campagne de fouilles (1975) à Ibn Hani (Syrie)". *Syria, LIII*. París, 233-279.
- DUERDEN, P., y WATSON, P. M., 1988: "Pixe-Pigme Analysis of a Series of byzantine painted bowls from Northern Jordan". *Mediterranean Archaeology, I*. Sidney, 97-111.
- FULFORD, M. C., y PEACOCK, D. P. S., 1984: "Excavations at Carthage. The british Mission, 1, 2. The Avenue of President Habib Bourguiba, Salambo. The pottery and others ceramic object from the site". Sheffield.
- GAWLIKOWSKI, M., 1985: "La poterie peinte de Jérash (Jerash bowls)". En D. Homes-Fredericq y H. B. Franken, eds. "Argile source de vie. Sept millenaire de céramique en Jordanie. Bruselas, 224-226.
- 1986: "A residential area by the South Decumanus". En "Jerash Archaeological Project I, 1981-1983". Department of Antiquities of Jordan. Ammán, 107-136.
- GAWLIKOWSKI, M., y MUSA, A., 1986: "The church of Bishop Marianos". En "Jerash Archaeological Project I, 1981-1983". Department of Antiquities of Jordan. Ammán, 137-162.
- HAYES, J.W., 1972: "Late Roman Pottery. A catalogue of roman fine ware". The British School at Rome. Londres.
- KEHRBERG, I., 1989: "Selected lamps and pottery from the Hippodrome at Jerash". "Jerash Archaeological Project II, 1984-1986". *Syria, LXVI*. París, 85-97.
- MCNICOLL, A. W.; EDWARDS, P. C.; HOSKING, J.; MACUMBER, P. G.; WALMSLEY, A. G., y WATSON, P. M., 1986: "Preliminary Report on the University of Sidney's Seventh Season of excavation at Pella (Tabaqat Fahl) 1985". *A.D.A.J., XXX*. Ammán, 155-198.
- MOUNTLIVALT, E. DE, 1986: "Remarques sur un lot de céramique d'époque byzantine". En "Jerash Archaeological Project I, 1981-1983". Department of Antiquities of Jordan. Ammán, 71-73.
- PARKER, T. S., 1987: "The Pottery", Capítulo 18 de "The Roman Frontier in Central Jordan. Interim Report on the Limes Arabicus Project 1980-1985". *B.A.R. International Series, 340*. Oxford, 525-619.
- PIEROBON, R., 1986: "The Area of the kilns". En "The italian activity within the Jerash Project 1982-1983". "Jerash Archaeological Project I, 1981-1983". Department of Antiquities of Jordan. Ammán, 184-188.
- RASSON, A.-M., 1987a: "Les bols de Jérash". "Archeologia. Dossiers d'Archéologie". París, 63.
- 1987b: "Vases de Jérash". En "La voie royale. 9.000 ans d'art au Royaume de Jordanie". Musée du Luxembourg. Luxembourg, 257-259.
- RASSON, A.-M., y SEIGNE, J., 1989: "Une citerne byzantino-omeyyade sur le Sanctuaire de Zeus". "Jerash Archaeological Project II, 1984-1986". *Syria, LXVI*. París, 117-151.
- SALLER, S., 1957: "Excavations at Bethany (1949-1953)". *Publications of the Studium Biblicum Franciscanum, 12*. Jerusalén.

- SAUER, J. A., 1973: "Heshbon pottery 1971. A Preliminary Report on the Pottery from 1971 Excavations at Tell Hesbân". *Andrews University Monographs Studies in Religion*, 7. Berrien Springs, Michigan.
- SCHNEIDER, H., 1950: "The Memorial of Moses on Mount Nebo. Part III. The Pottery". *Publications of the Studium Biblicum Franciscanum*, 1. Jerusalén.
- SMITH, R., 1973: "*Pella of the Decapolis*". Ohio.
- TORTORELLA, S., 1982: "La sigillata africana a Cartagine fra il 400 D.C. e la conquista vandala: i dati dello scavo della missione archeologica italiana". *A.C.C.A.*, 1980. C.E.D.A.C. Cartago, 125-139.
- USCATESCU, A., 1992: "Los platos de Gerasa (I): decoraciones e iconografía". *Cuadernos de Prehistoria y Arqueología de la U.A.M.*, 19. Madrid.
- e. p.: "*La cerámica del Macellum de Gerasa (Yaras, Jordania)*". Ministerio de Cultura. Madrid.
- VV.AA., 1981: "Atlante delle forme ceramiche, ceramica fina romana nel bacino mediterraneo, I (Medio e Tardo Impero)". Supl. *Enciclopedia dell'Arte Antica Classica e Orientale*. Roma.
- WATSON, P. M., 1989: "Jerash bowls: study of a provincial group of byzantine decorated fine ware". "Jerash Archaeological Project II, 1984-1986". *Syria*, LXVI. París, 223-261.
- WHITEHOUSE, D.; CONSTANTINI, L.; GUIDOBALDI, F.; PASSI, S.; PENSABENE, D.; PRATT, S.; REECE, R., y REESE, D., 1985: "The Schola Praeconum II: The Coins, Pottery, Lamps and Fauna". *P.B.S.R.*, 53 Londres, 163-210.
- WILSON, J., y SA'D, M., 1984: "The domestic material culture of Nabátean to Umayyad period Busrá". *Berytus*, XXXII. Copenague, 35-148.
- WINNET, F.V., y REED, W. L., 1964: "The excavations at Dibon (Dhibân) in Moab 1957-1958". *A.A.S.O.R.*, XXXVI-XXXVII, 1957-1958. New Haven.